

# Α΄. ΣΤΟΙΧΕΙΑ ΤΗΣ ΓΡΑΦΙΣΤΙΚΗΣ ΕΚΦΡΑΣΗΣ

## 1. ΓΡΑΜΜΗ ΚΑΙ ΣΗΜΕΙΑ



Η γραμμή αποτελεί το βασικότερο και πιο εύχρηστο μέσο σχεδιασμού. Η εξελικτική διαμόρφωση του εγκεφάλου επιτρέπει στους ανθρώπους, από την πρώιμη παιδική ηλικία, να αντιλαμβάνονται από την αφαιρετική περιγραφή ενός γραμμικού σχήματος την αναφορά σε ένα υπάρχον αντικείμενο και να το αναγνωρίζουν νοητικά. Το περίγραμμα ενός ζώου ή ενός πλοίου, για παράδειγμα, μεταδίδει ένα οπτικό-νοητικό μήνυμα, αλλά εξ ίσου σημαντικό είναι το είδος της γραμμής που ο καλλιτέχνης επιλέγει για να εκφράσει και να επικοινωνήσει επιπλέον ψυχικές παραμέτρους (ένταση, ηρεμία, ακρίβεια εκτέλεσης κ.ά.), συνειδητά ή ασυνείδητα.

### **Είδη γραμμών**

Ο φυσικός κόσμος δεν έχει γραμμές, αλλά ο εγκέφαλός μας μπορεί να συλλάβει και να απλοποιήσει την αλλαγή χρώματος διαφόρων όγκων ως περιγράμματα που διαμορφώνουν αυτόνομα αντικείμενα.

Μια λεπτή ισόπαχη γραμμή είναι η συνηθέστερη λύση για την απεικόνιση που θα χρησιμοποιηθεί ως οδηγός/προσχέδιο για περαιτέρω επεξεργασία (τονική, χρωματική, υφής κ.λπ.).



"IT WAS A BUSY DAY, LIKE ANY OTHER DAY. UP THERE IN THE 80TH FLOOR OF ORGANIC PET FOOD OFFICES--

"TRYING TO MAKE A DECISION ON WHICH PRESENTATION WOULD BETTER FIT OUR NEW PRODUCT CAMPAIGN."

"I, THE VICE PRESIDENT AND THE REST OF THE MARKETING TEAM WERE TRYING TO JUDGE WHO WOULD WIN OUR ADVERTISING BUSINESS."

"YOU SEE--

"WE HAD AGENCY A ON ONE HAND, PRESENTING BREATHTAKING MATERIAL!"

"CERTAINLY A GOOD CHOICE!"

"THIS IS AN IMPORTANT CAMPAIGN TO US!"

"THERE'S THE HOOK!"

"THIS IS HOT!"

"AND IT WAS AGENCY B ON THE OTHER HAND WHO WERE EVEN MORE CREATIVE!"

"THIS WILL TAKE THEIR BREATH AWAY!"

"WELL GUYS-- WHAT A DIFFICULT CHOICE!"

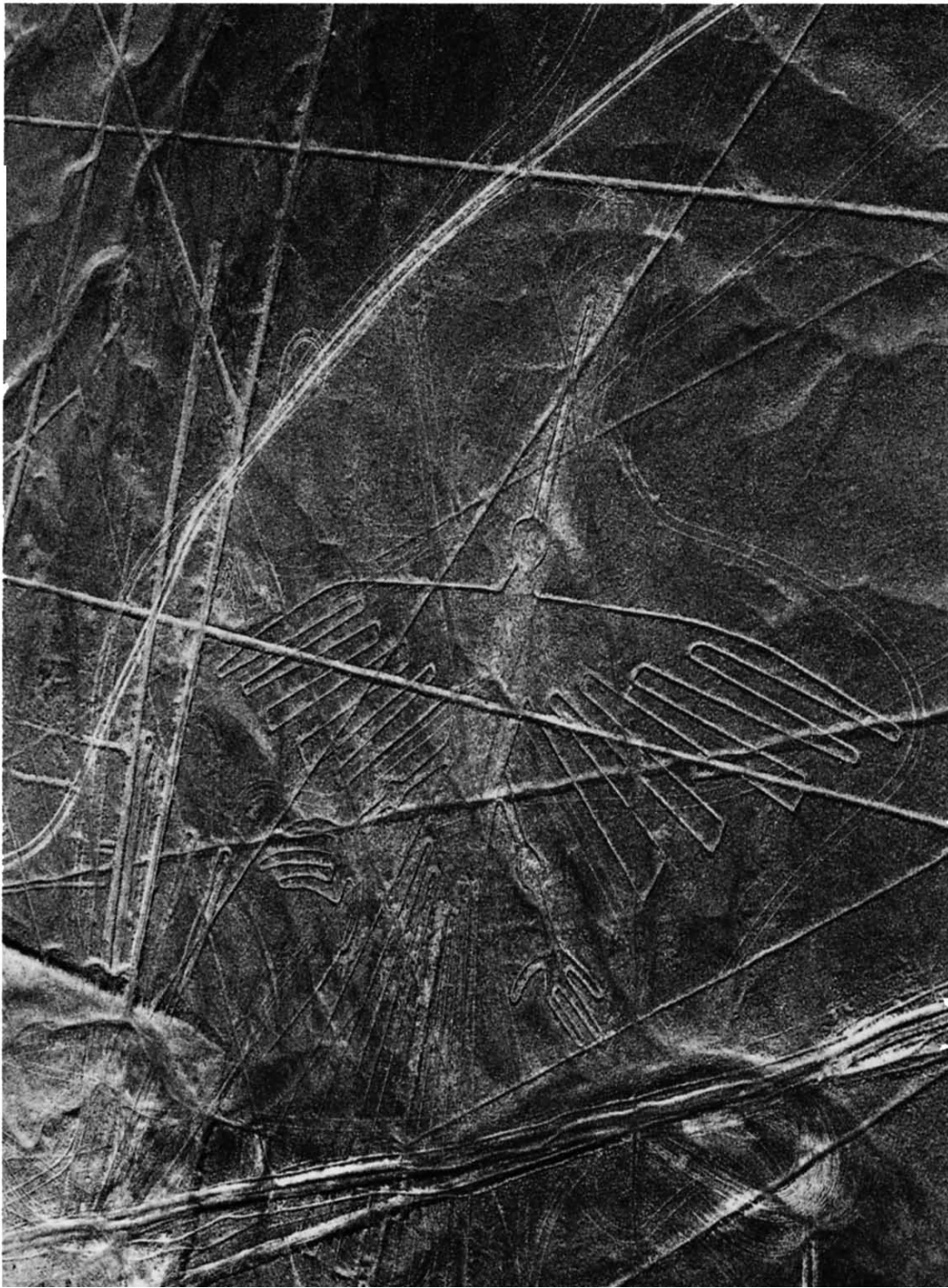

Στη σχεδίαση για την αρχιτεκτονική και τον βιομηχανικό σχεδιασμό προϊόντων χρησιμοποιούν, επίσης, την ισόπαχη γραμμή για να εκτελέσουν τεχνικές απεικονίσεις κτηρίων και αντικειμένων. Συχνά οι γραμμές αυτές τέμνονται με διάφορες τεχνικές δημιουργώντας σκίαση ή υφή. Σε τέτοιο περιβάλλον η διακοπή της φυσικής ροής των γραμμών μπορεί να χρησιμοποιηθεί για τη διαμόρφωση κάποιου αντικειμένου που σχηματίζεται από την έλλειψή τους ως αρνητικός σχεδιασμός.

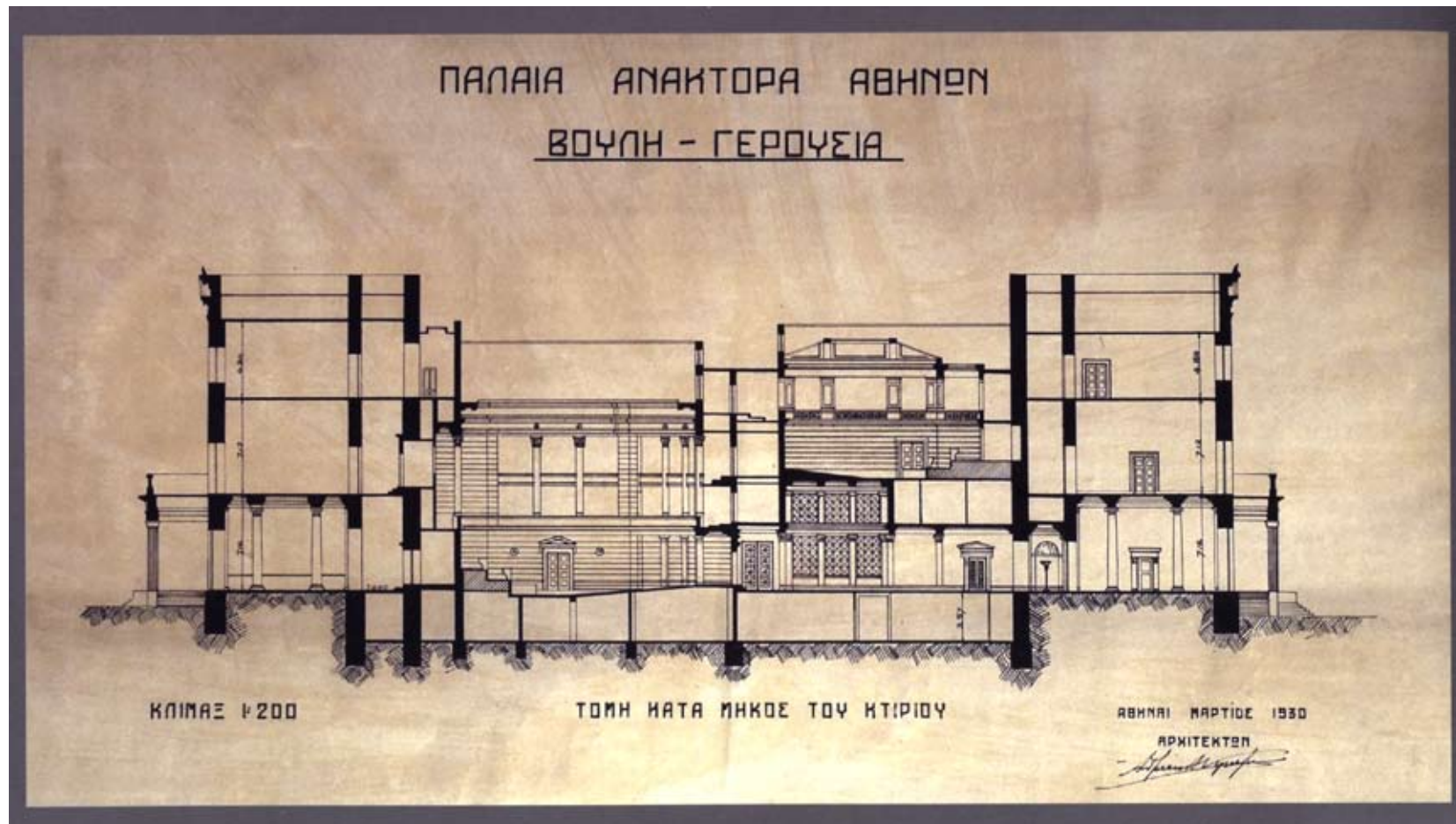

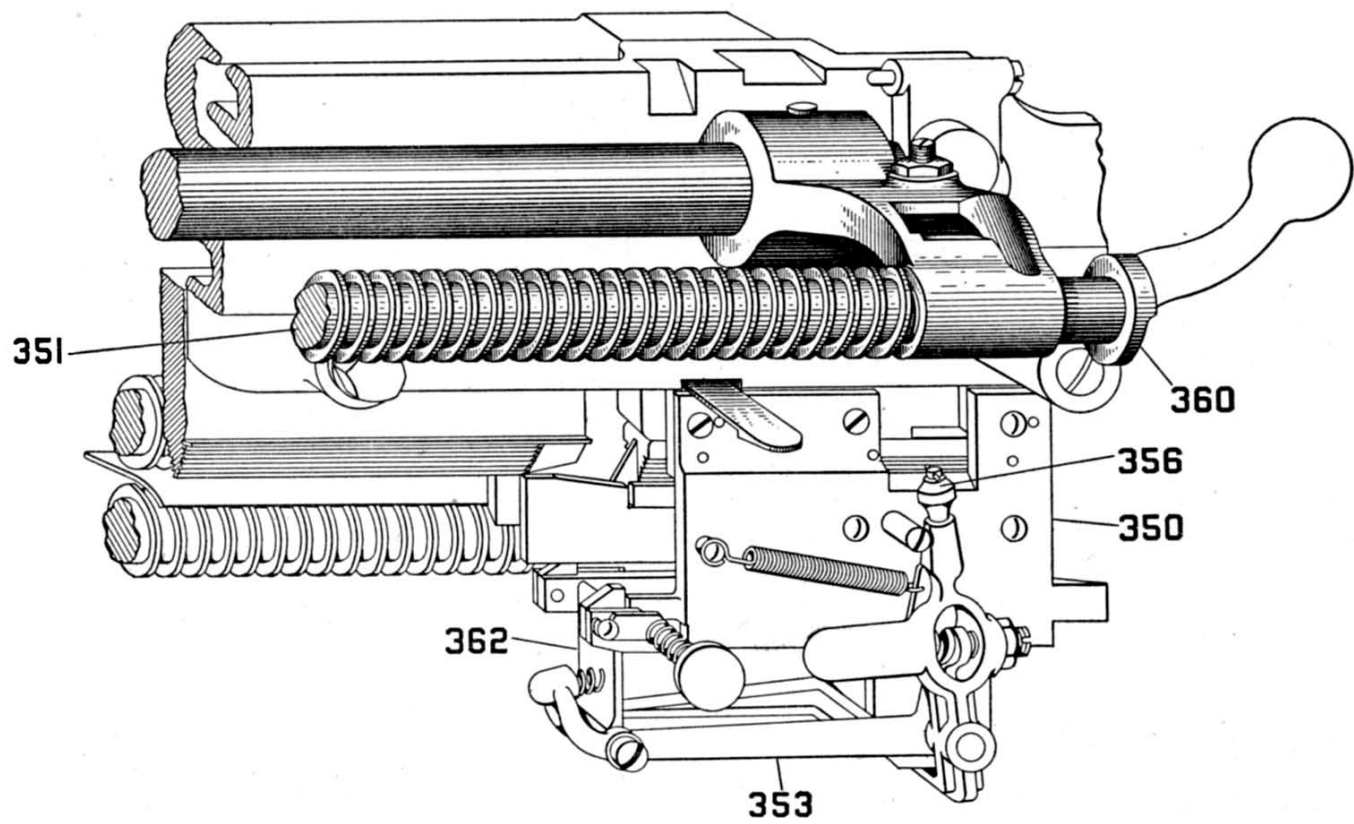
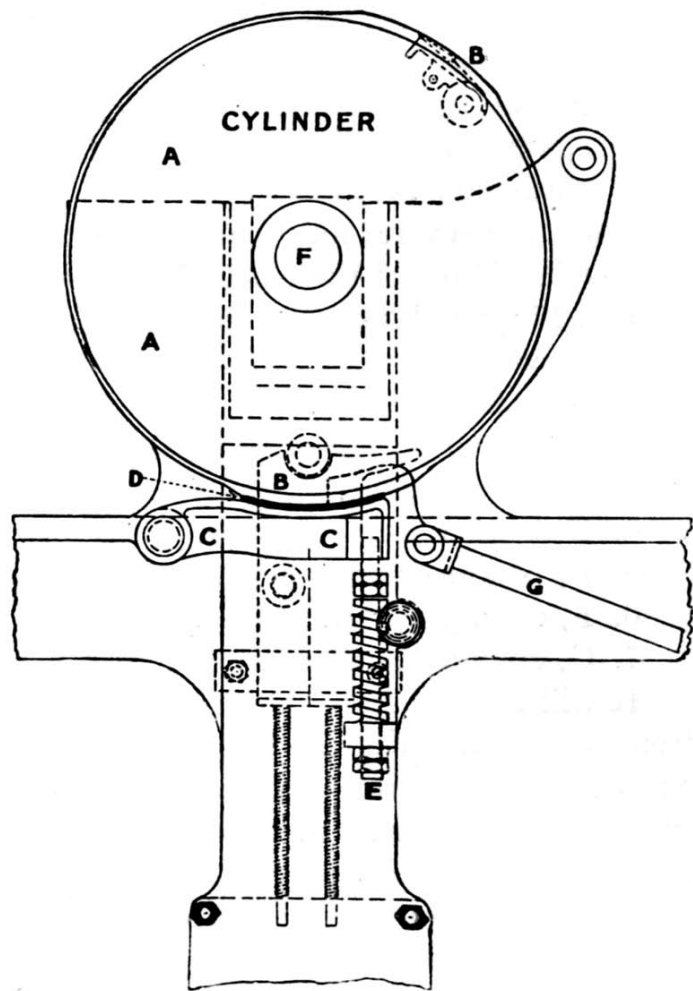



The true and lively portraiture  
of the Honourable and learned Knight  
S<sup>r</sup> Walter Raleigh.

DATA PATRIAE SECVTVS



The coat of arms features a shield divided into four quadrants. The top-left quadrant contains a castle tower, the top-right a ship, the bottom-left a lion passant guardant, and the bottom-right a chevron with three lions. Above the shield is a crown and a crest consisting of a bent arm holding a broadsword. The shield is surrounded by decorative flourishes.





The advertisement features a stylized, black-and-white illustration of a man in a red coat and black hat, holding a long yellow staff. The figure is set against a solid red background. To the right of the illustration, the text reads: 'HARPER'S is the largest and most popular MAGAZINE yet owing to its enormous sale and in spite of the great expense of production, the price is STILL ONE SHILLING'. At the bottom of the illustration, the name 'Beggartstaff' is written in a cursive script. Below the main text, the publisher's information is listed: 'The Artistic Supply Co. Ltd. Ardenly House W.C.'.

**HARPER'S**  
is the largest  
and most popular  
**MAGAZINE**  
yet owing to its  
enormous sale  
and in spite of  
the great expense  
of production,  
the price is  
**STILL**  
**ONE SHILLING**

*Beggartstaff*

The Artistic Supply Co. Ltd.  
Ardenly House W.C.

Αδελφοί Beggartstaff, *Harper's magazine*, λιθογραφία, 1895.

Ανισόπαχες γραμμές δημιουργούνται από διάφορα είδη πένας των οποίων η άκρη είναι πλατύτερη και, ανάλογα με την κλίση και την κατεύθυνση του χεριού, το πλάτος του ίχνους αυξομειώνεται. Άλλες πένες έχουν εγχοπή στην άκρη τους που επιτρέπει στα δύο σκέλη να ανοίγουν και να κλείνουν προοδευτικά από την ελεγχόμενη πίεση του χειριστή.

Στη γραφιστική απεικόνιση χρησιμοποιούνται και ποικίλες διακεκομμένες ή άλλου είδους γραμμές για να υποδειχθεί στον παρατηρητή η κατεύθυνση της πληροφορίας ή για να γίνει διαυγέστερη η σχέση κάποιων αντικειμένων της σύνθεσης.

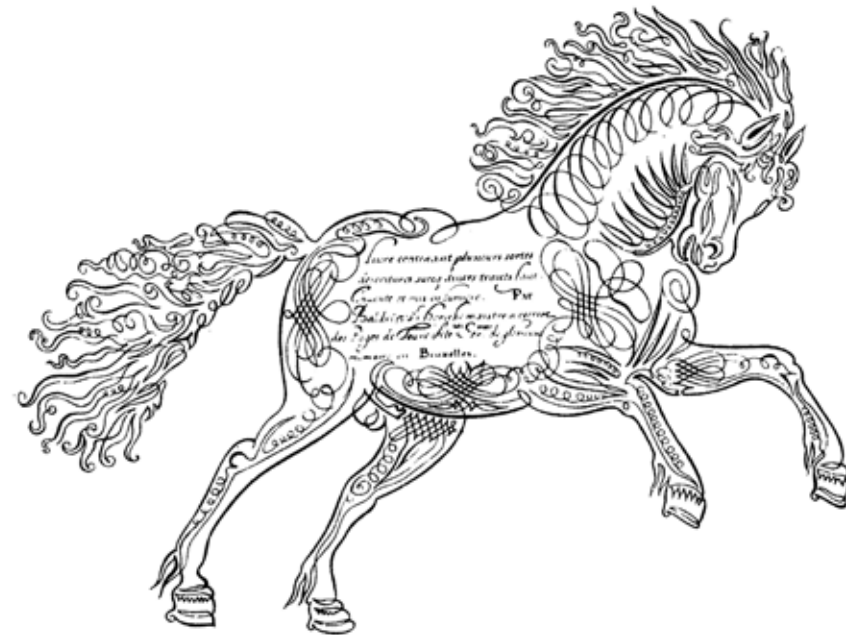
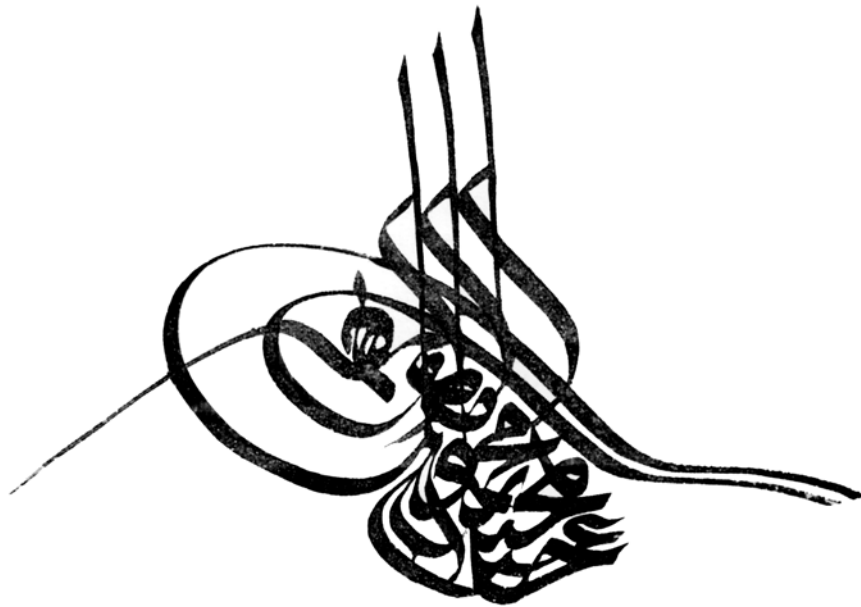

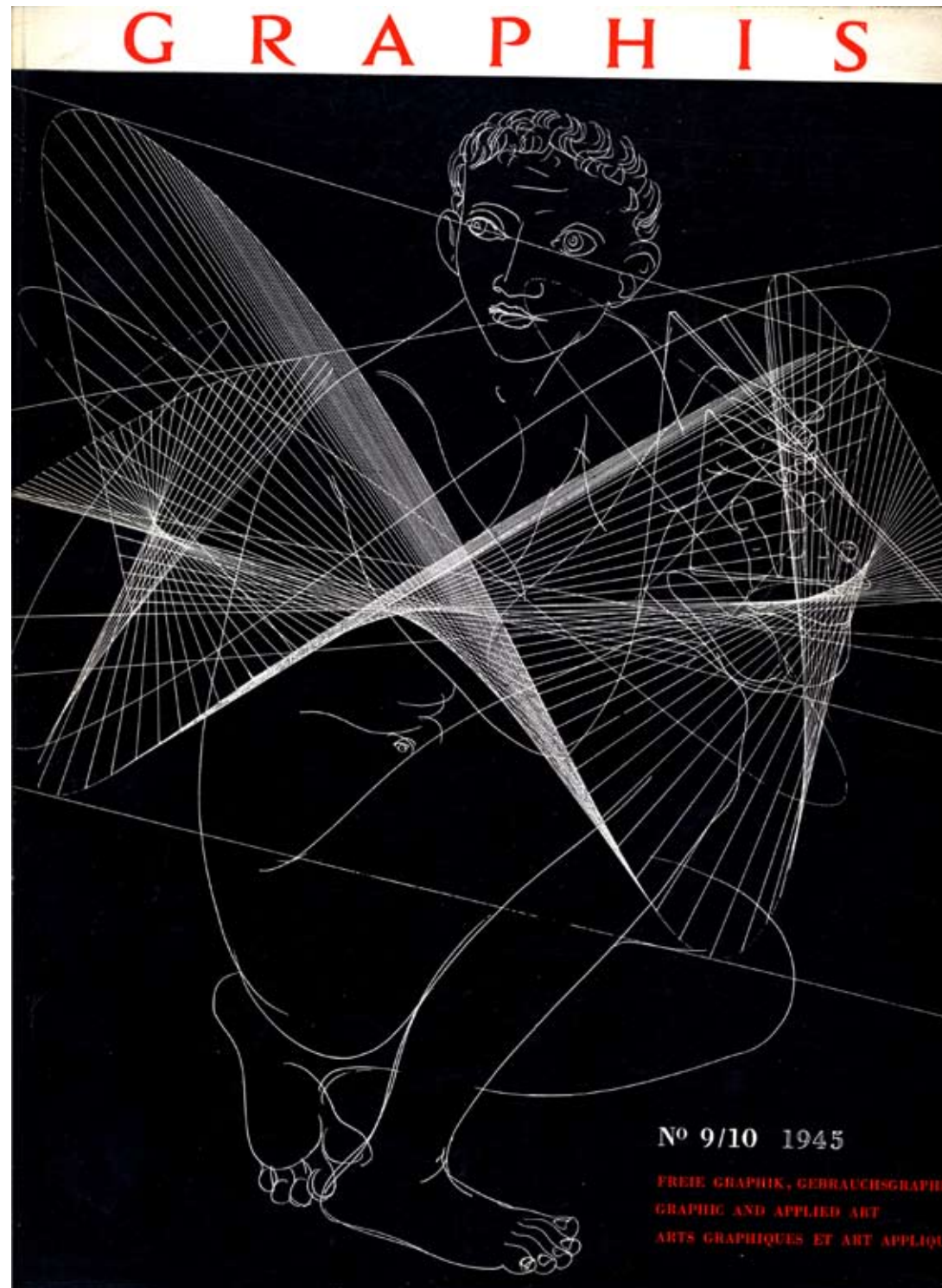
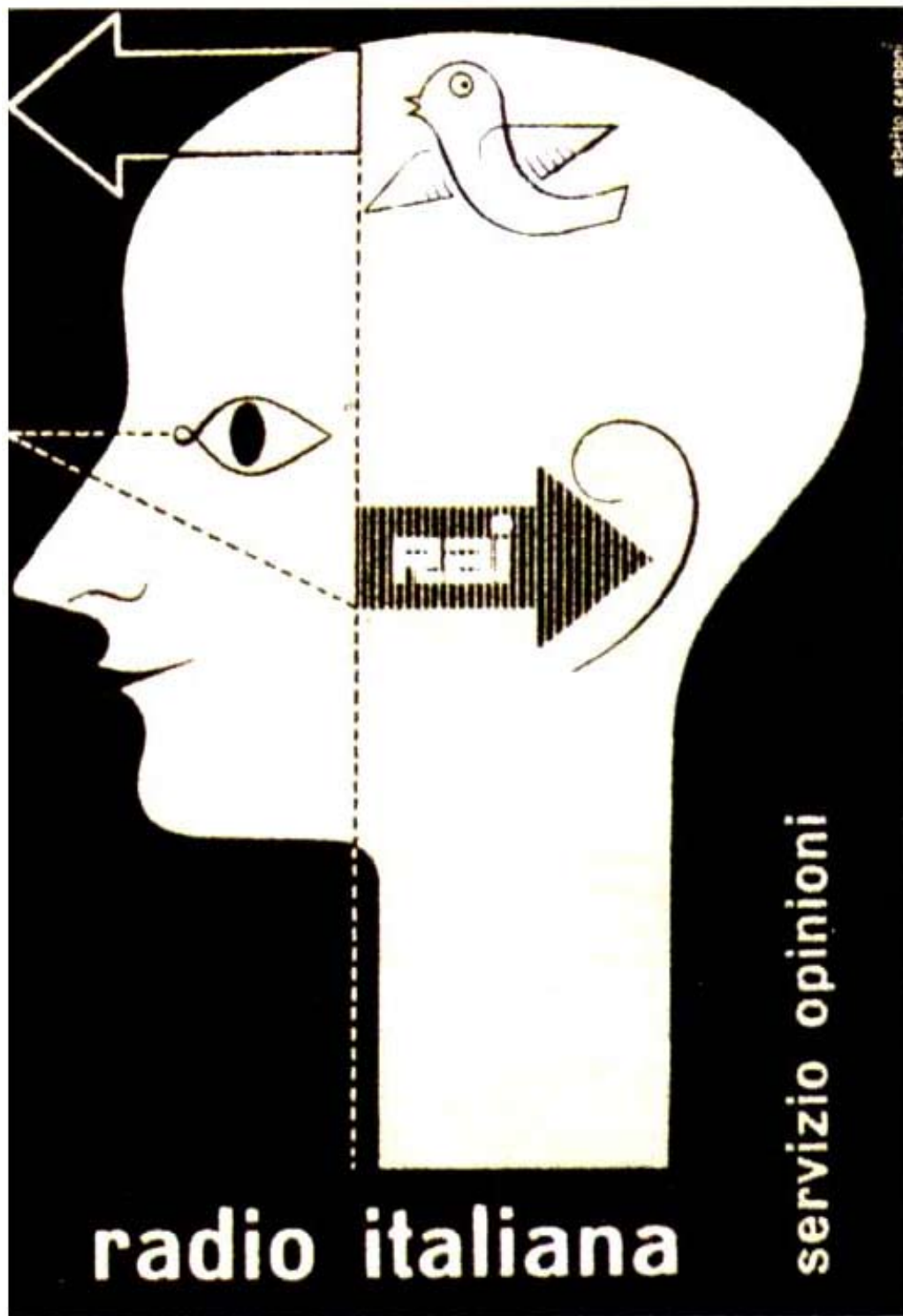

## Κατεύθυνση γραμμών

Οι γραμμές έχουν μήκος και κατεύθυνση που μεταδίδουν διαφορετικά μηνύματα στον παρατηρητή. Οι οριζόντιες γραμμές προβάλλουν, επί το πλείστον, τη φυσική και ψυχική ηρεμία και την αδράνεια. Οι κάθετες προβάλλουν τη δυναμική ενός αντικειμένου και τη σταθερότητα της σύνθεσης. Οι διαγώνιες γραμμές υπονοούν την ταχύτητα και είναι οι πλέον εκφραστικές μορφές για την απεικόνιση της έντασης και του δυναμισμού του θέματος. Οι κυκλικές ή οι κυματιστές γραμμές μεταφέρουν συναισθηματική φόρτιση στη σύνθεση και της προσδίδουν ενέργεια.



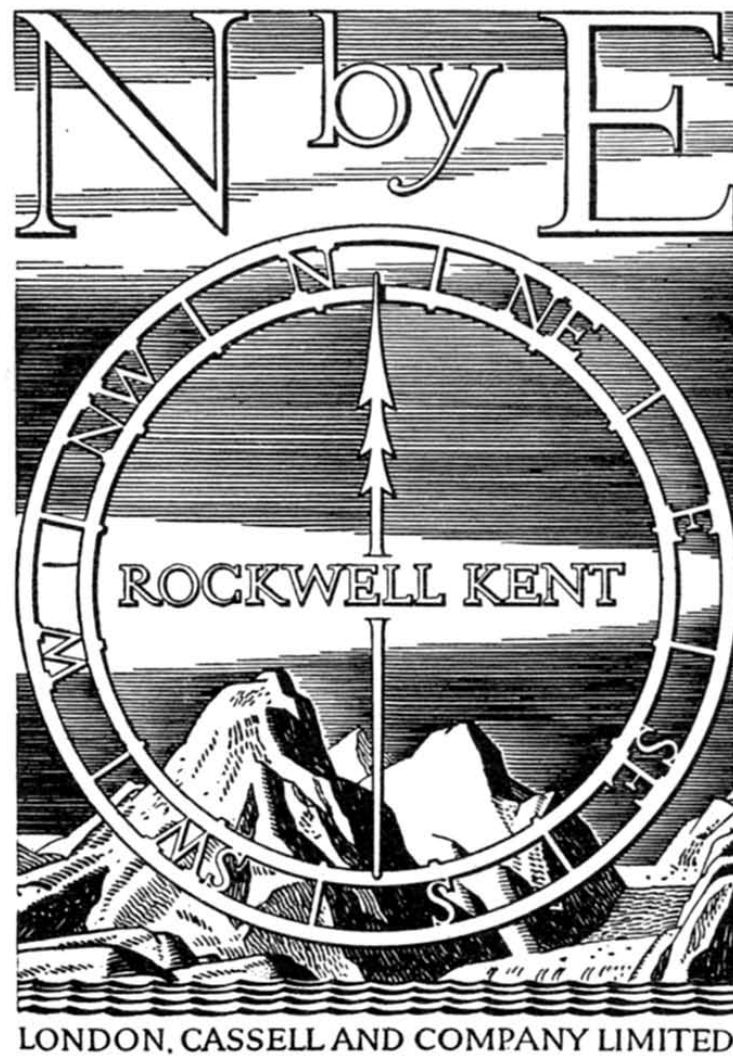
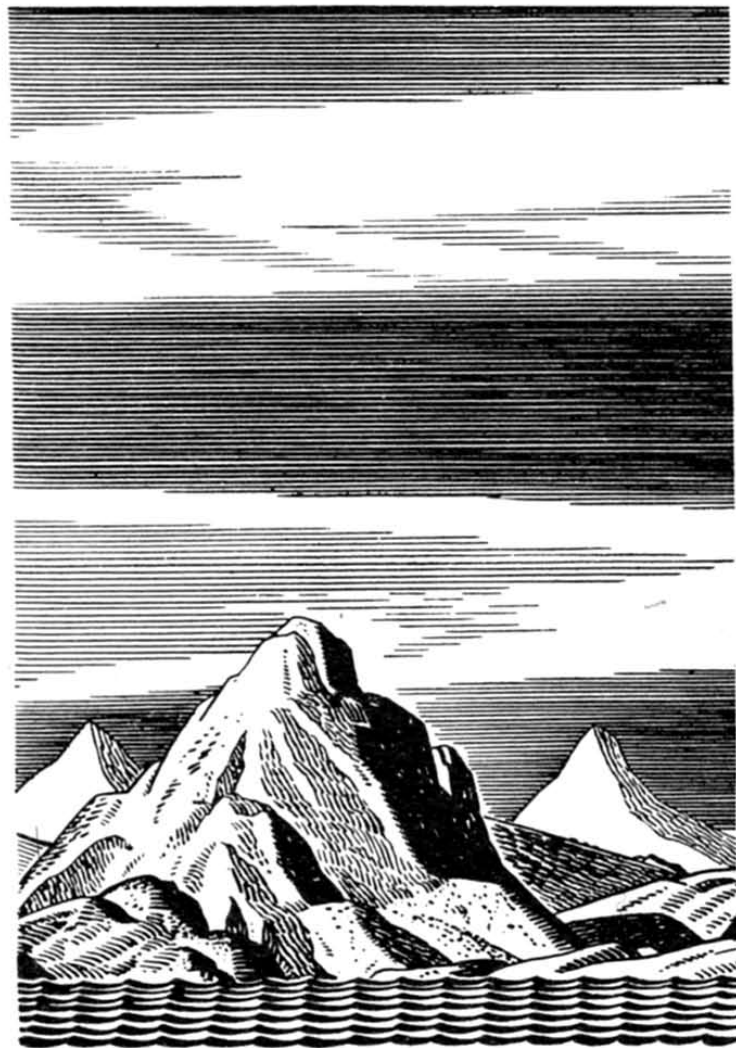

LONDON, CASSELL AND COMPANY LIMITED

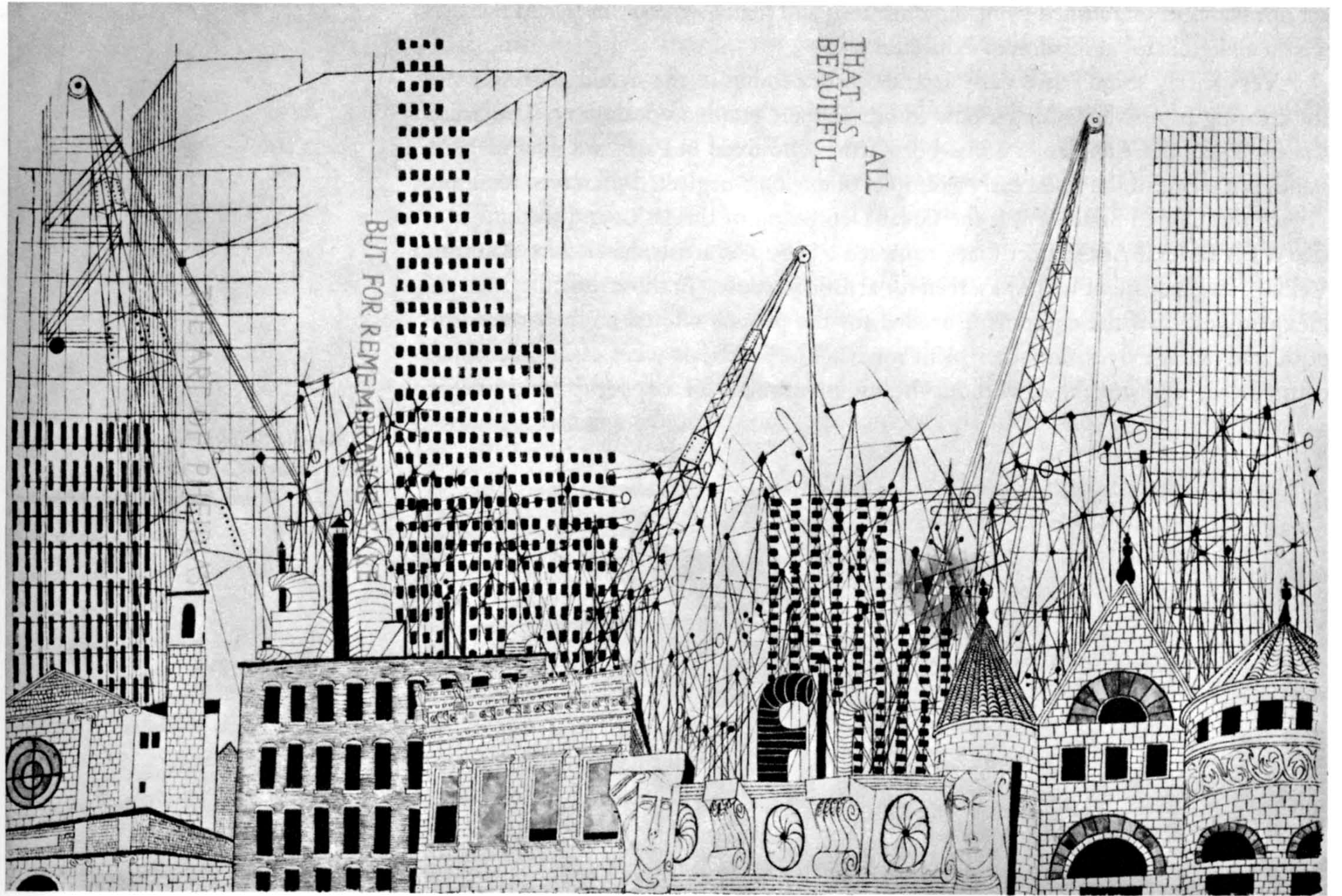

BUT FOR REMEMBRANCE

THAT IS  
BEAUTIFUL  
ALL



Linakis © Associates

5

4

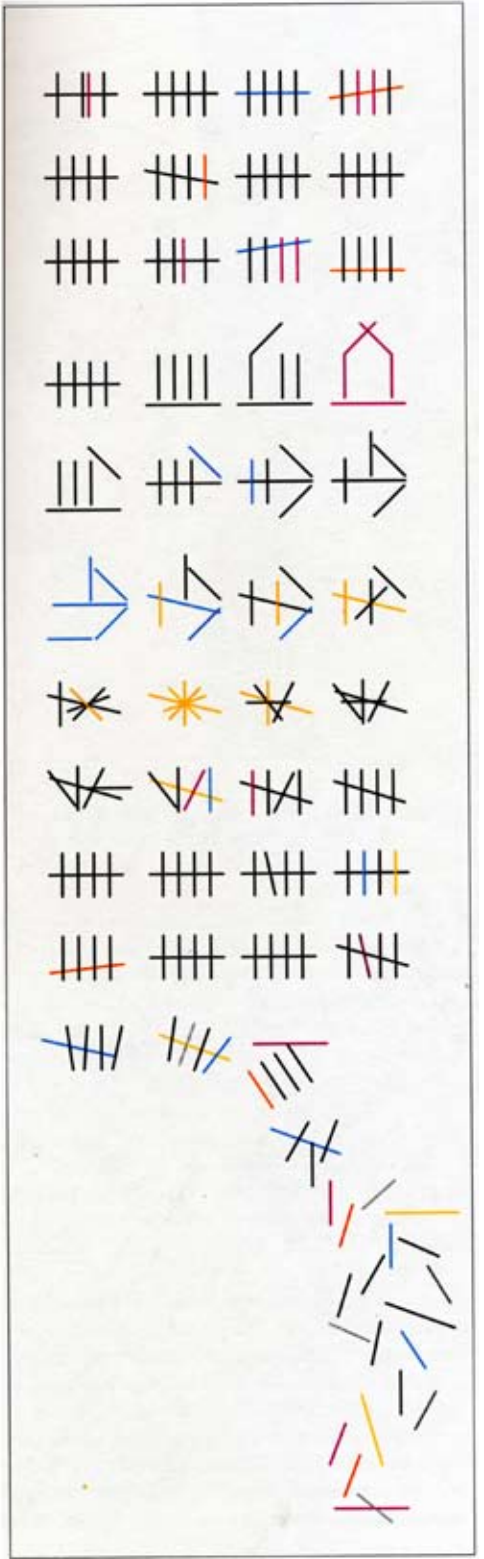

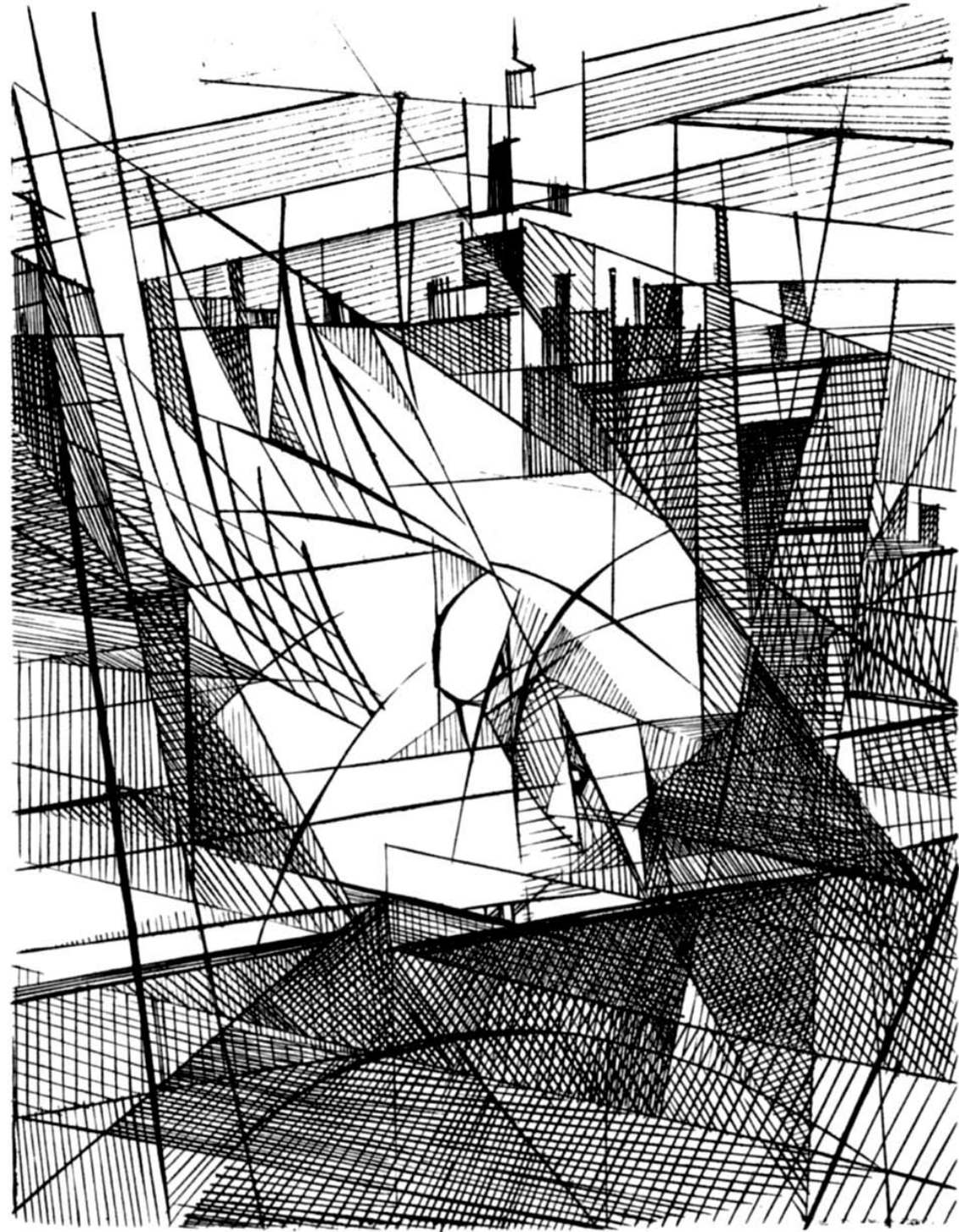

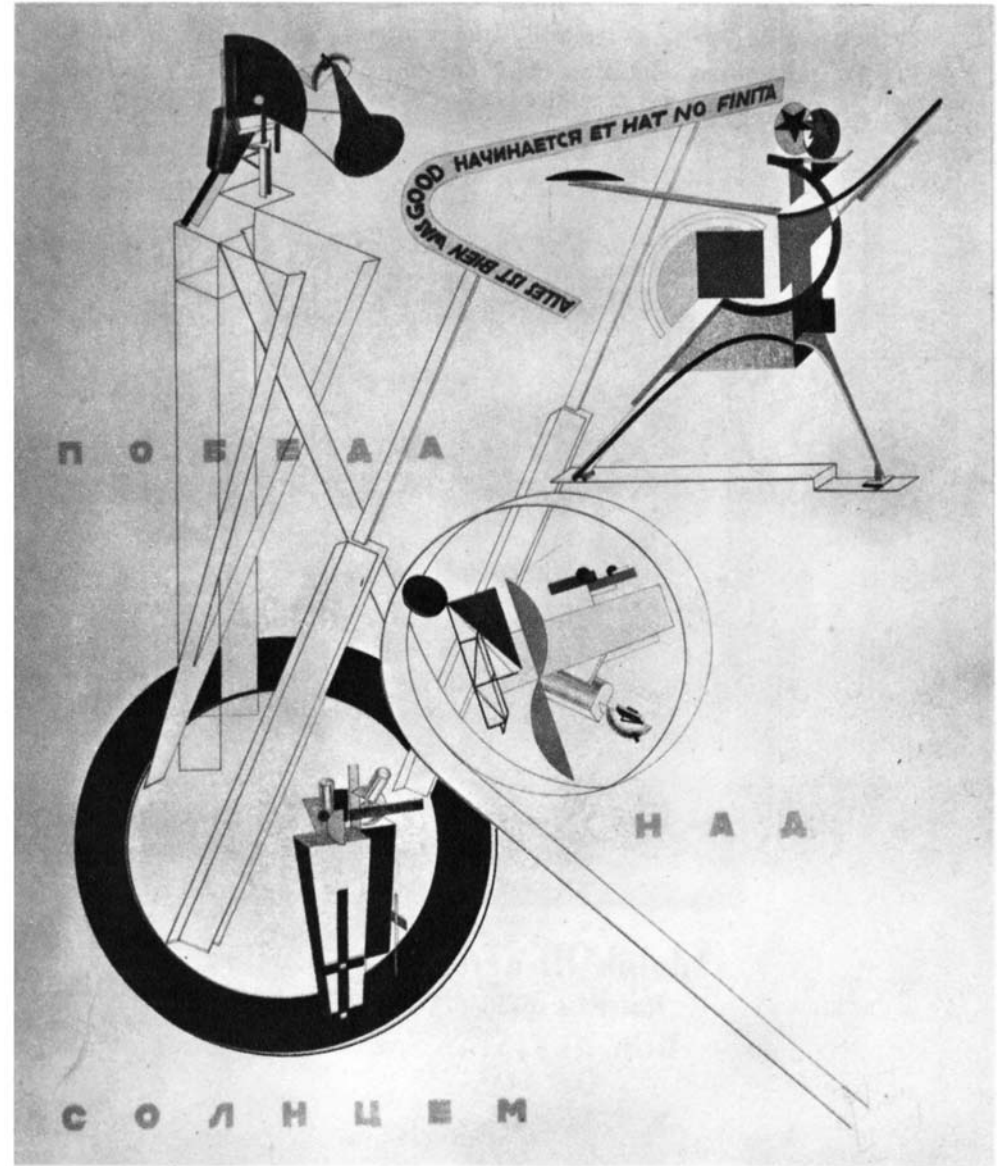
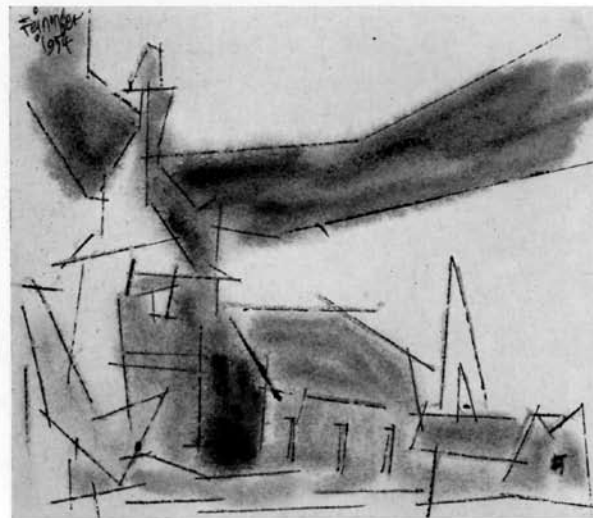
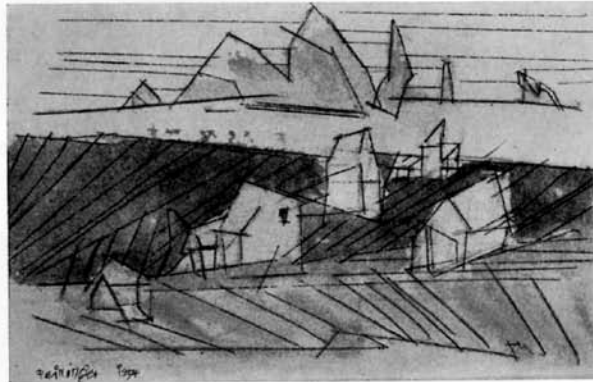
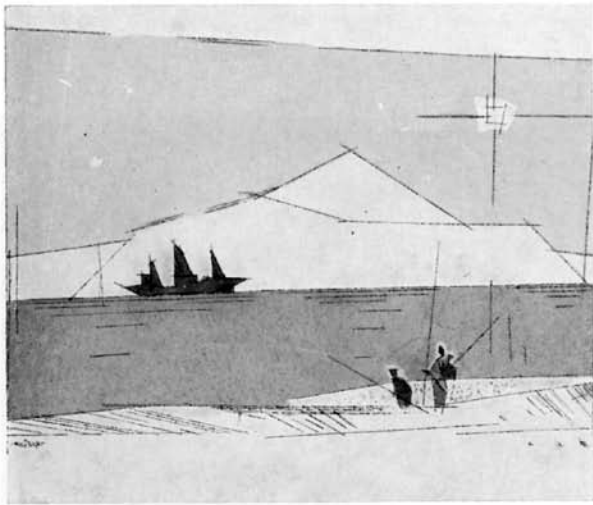

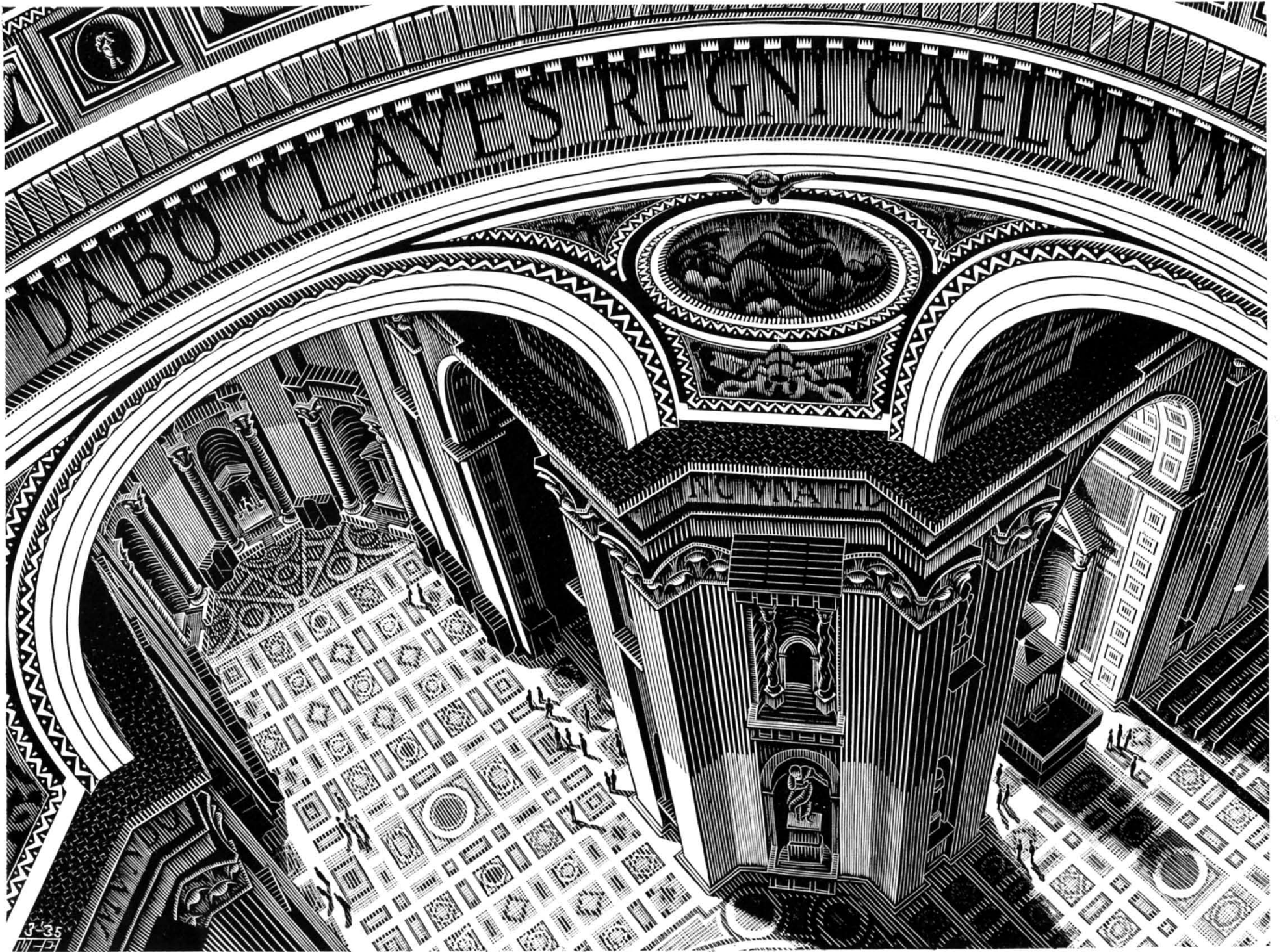

A.M. Escher





## Υφή της γραμμής

Το είδος της υφής μίας γραμμής προέρχεται από τη γραφίδα που έχει επιλεγεί το είδος του υποστρώματος και τη δεξιότητα του καλλιτέχνη που τη χειρίζεται έτσι ώστε να παράγει από αυτή το ύφος που θέλει. Οι γραμμές μπορεί να είναι πλατιές ή λεπτές, αδρές ή ομαλές. συμπαγείς ή διάστικτες. Η ποικιλία της ποιότητας των γραμμών μπορεί να παραλληλιστεί με το τέμπο, την έμφαση, και την μουσική χροιά που χαρακτηρίζουν μία μουσική σύνθεση. Η χρήση μολυβιών, κραγιονιών, πινέλων, γραφίδων κ.ά. και οι ποιότητα των γραμμών που παράγουν επιτρέπουν στον δημιουργό να προβάλλει το σημαντικό από το δευτερεύον και να εκφράσει με πειστικότητα την υλική ποιότητα των αντικειμένων που απεικονίζει.







Κ. Π. ΚΑΒΑΦΗ  
ΠΟΙΗΜΑΤΑ



ΚΑΛΛΙΤΕΧΝΙΚΗ ΕΡΓΑΣΙΑ ΤΑΚΗ ΚΑΛΜΟΥΧΟΥ.  
ΦΙΛΟΛΟΓΙΚΗ ΕΠΙΜΕΛΕΙΑ ΡΙΚΑΣ ΣΕΓΚΟΠΟΥΛΟΥ.  
ΜΕΡΙΜΝΑ ΕΝΩΣΕΩΣ ΕΛΛΗΝΩΝ ΛΟΓΟΤΕΧΝΩΝ.  
ΕΚΔΟΣΙΣ "ΑΛΕΞΑΝΔΡΙΝΗΣ ΤΕΧΝΗΣ"  
10, RUE LEPSIUS, ALEXANDRIE - ÉGYPTÉ.

---





65/80

*[Faint, illegible signature or mark]*

## Γραμμική περιγραφή σχημάτων

Η γραμμή, συνεχόμενη ή διακεκομμένη, μονή ή πολλές μαζί, μπορεί να γίνει ένα ισχυρό εικαστικό εργαλείο και μια πλειάδα από καλλιτέχνες έχουν δημιουργήσει εξαιρετικά έργα βασισμένοι στην εκφραστική της δύναμη. Από τον μεσαίωνα και την Αναγέννηση έως τη σύγχρονη εποχή σώζονται πολλά δείγματα που αποδεικνύουν τη δύναμη της γραμμής.

Το περίγραμμα μιάς φόρμας μπορεί να είναι ξεκάθαρο και μόνο του να τη διαφοροποιεί από άλλες μέσα στη σύνθεση, αλλά μπορεί, επίσης, να περιέχει και μιά ποικιλία βοηθητικών γραμμών που βοηθούν τον παρατηρητή να προσλάβει τον όγκο του απεικονιζόμενου αντικειμένου ή να περιγράψουν τις πτυχές ενός υφάσματος, τις ζάρες του δέρματος ή του ξύλου, το τρίχωμα, το φύλλωμα, τις αντανακλάσεις μετάλλων και υγρών κ.ά.

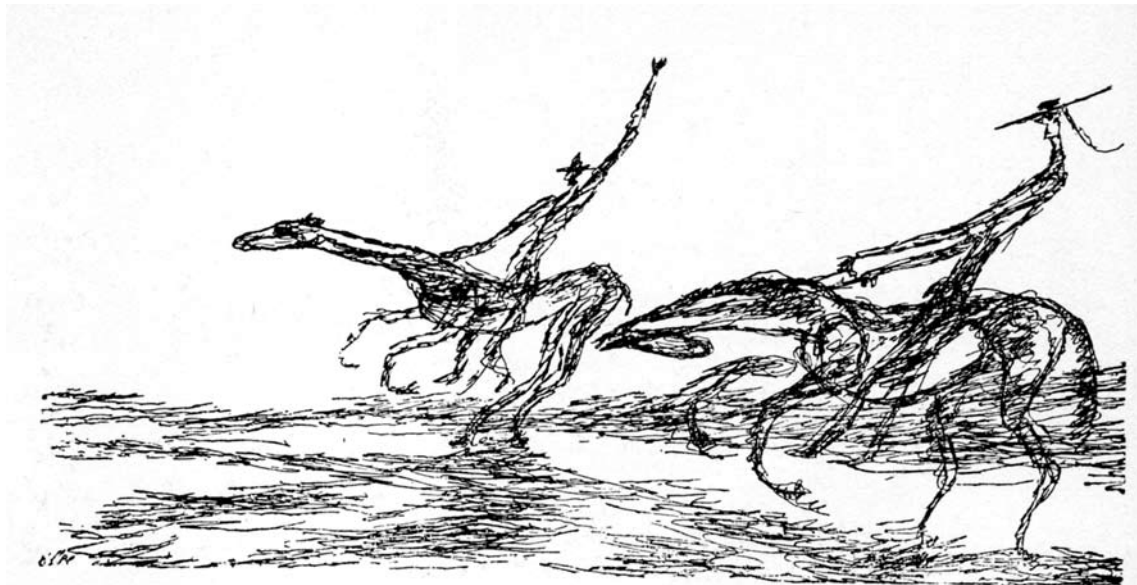

Salvador Dali

*plato*

**Socrates.**

**plato.**

Ex[em]p[le] of th[is] [h]ere be to tables. com a bone. & the other be nethe. An cut bonis are great dom  
 uel non | ad it aperith in the begynnynge above. and y[is]e. A in y[is] quaterne | y[en] loke for  
 question in y[is] second table. and y[is]e. Et in y[is] quaterne | y[en] t[er]me ye les and on y[is] h[er]e p[er]te is  
 A. Et. And if y[is] nonber y[is] ye toke in y[is] ceikel be 2. y[en] a gaynst is. despyng. is f[er]m  
 f[er]m. then seiche in Speis fructu. for f[er]m. and y[is] he seith. he ad Regem hispanie.

**A** bram triumph dissipator hostia  
**R** edit recepta ple frus inclinis.  
**E** qua fidelis sanguinis psapiam  
**U** is pessimor possideret principum.  
**A** bra nam melioris dech offert  
 sacrifici uo.

*Laudy... dicit pro...  
 Diobis...  
 dicitur.*

**A** d huc recentem cede detanta uirum  
**O** nat sacerdos ferculis celestib;  
**C** i sacerdos rex & idem prepotens





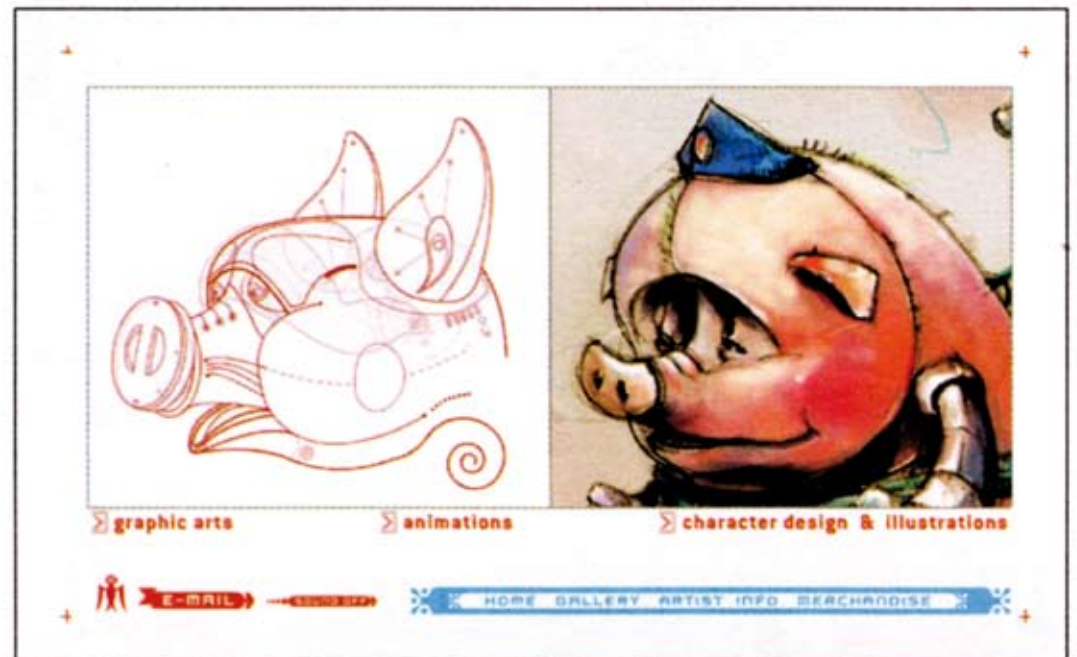
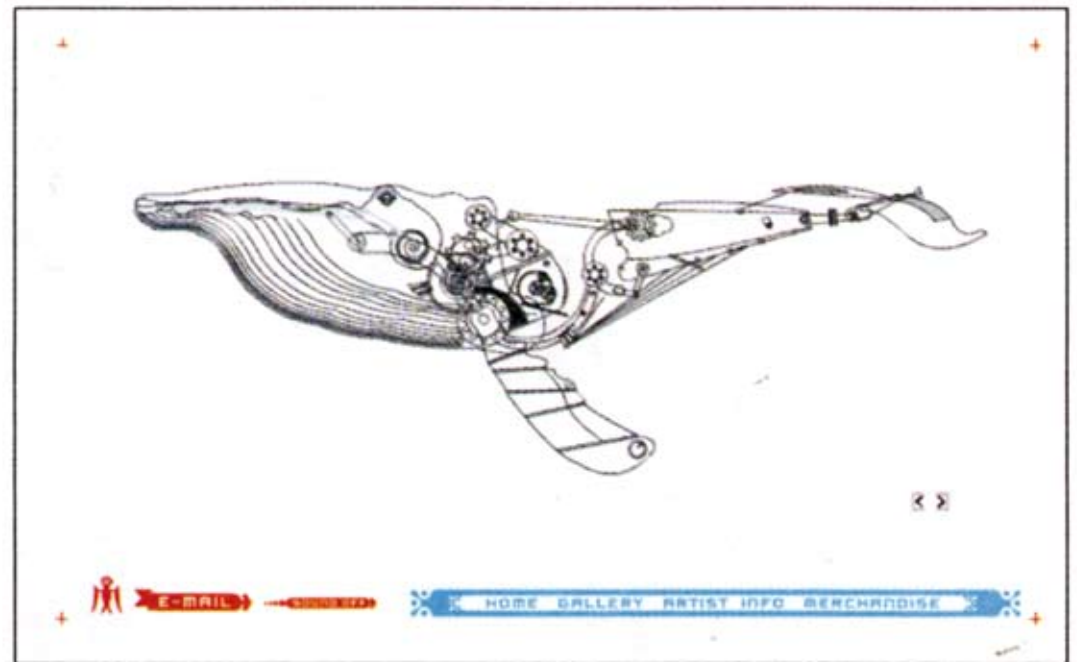
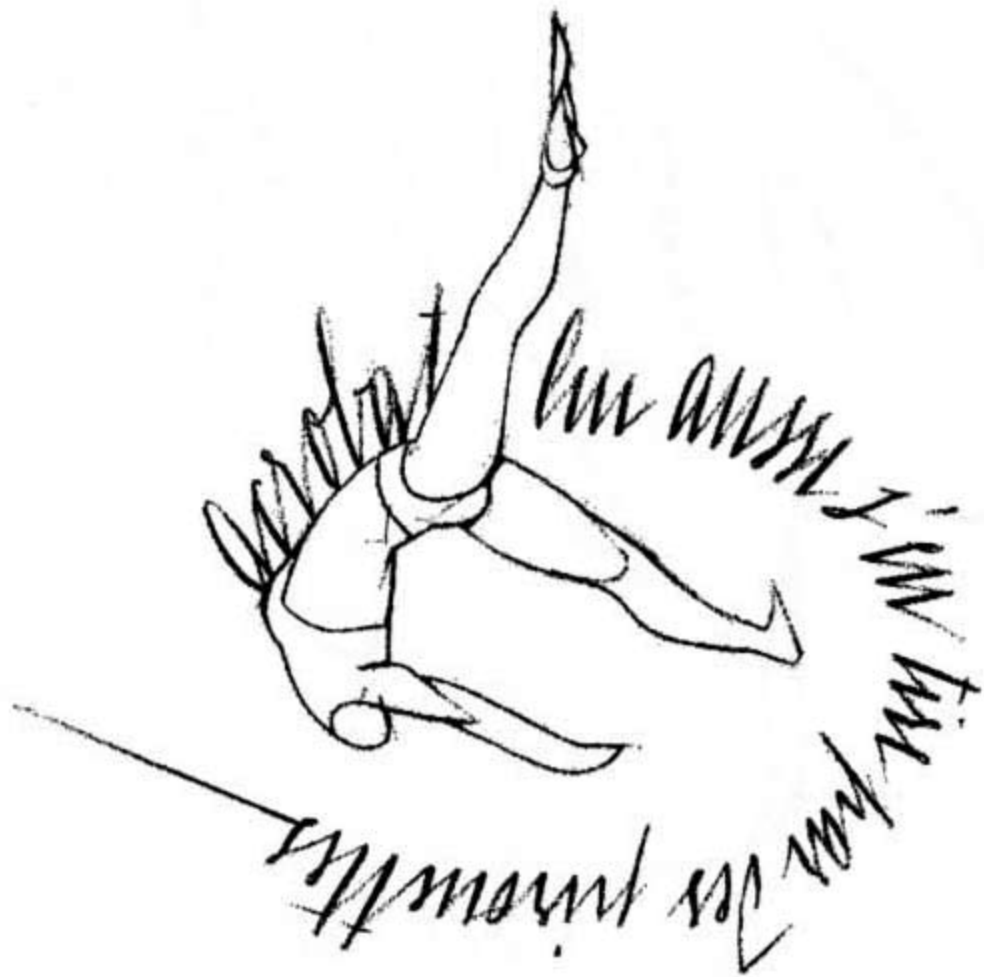



**10 YEARS THESSALONIKI DESIGN MUSEUM**

ME3  
III-50



ΕΤΑΙΡΕΙΑ ΒΛΛΗΝΙΚΩΝ  
ΤΥΠΟΓΡΑΦΙΚΩΝ ΣΤΟΙΧΕΙΩΝ

# ΠΙΝΔΑΡΟΥ ΟΛΥΜΠΙΟΝΙΚΟΙ



ΤΟ ΜΟΝΑΔΙΚΟ ΕΠΙΣΗΜΟ ΠΕΡΙΟΔΙΚΟ ΤΟΥ PLAYSTATION 2 ΣΤΗΝ ΕΛΛΑΔΑ

ΤΥΦΟΣ 899  
ΑΙΟΥΣΤΟΣ - ΣΕΠΤΕΜΒΡΙΟΣ 2004  
ΤΑΪΜ ΜΕ DVD €6,95



# PlayStation®2

OFFICIAL MAGAZINE - GR

## grand theft auto San Andreas

3 Πόλεις  
10 Σελίδες  
23 Screenshots  
7.000 Λέξεις

Αποκαλύπτουμε  
πρώτοι το παιχνίδι  
της δεκαετίας!

ΔΩΡΟ  
ΑΝΑΡΤΗΜΕΝΟ  
DVD ΜΕ  
6 PLAYABLE  
DEMOS  
&  
ΠΟΛΛΑ EXTRAS



**KILLZONE**  
Πιο κοντά από ποτέ

**ΔΕΝ ΜΠΟΡΩ ΝΑ ΠΕΡΙΜΕΝΩ!**

- PRO EVOLUTION 4
- FIFA 2005 ■ THE GETAWAY 2
- THUG 2 ■ TEKKEN 5
- BLAZER ■ MIDNIGHT CLUB 3
- KINGDOM HEARTS 2
- + ΒΑΛΑΜΕ ΧΕΡΙ ΣΤΟ PSP

**14 REVIEWS**

- > ONIMUSHA 3
- > MASHED
- > RICHARD BURNS RALLY
- > SHELLSHOCK: NAM '67
- > FORMULA ONE 04
- > SPIDER-MAN 2
- > ATHENS 2004



Claire Castillon  
Η μαμά μου  
ποτέ δεν  
πεθαίνει



ΕΚΔΟΣΕΙΣ  
γιαλός

## Γραμμές ως τονική απόδοση

Όσο πιο περίπλοκος γίνεται ο γραμμικός σχεδιασμός, τόσο περισσότερο επεισέρονται επιπλέον στοιχεία απόδοσης των τριών διαστάσεων και σημειολογικές παράμετροι που υποβάλουν την ψυχική διάθεση που θέλει να προβάλλει ο καλλιτέχνης στον θεατή. Η γραμμή ως τεχνική απεικόνισης της τονικότητας αποκτά ιδιαίτερη σημασία στη χαρακτηριστική με ξύλο ή χαλκό γιατί οι περιορισμοί του μέσου ωθούν τους χαρακτές να επινοούν μια ποικιλία τεχνικών για να αποδώσουν το θέμα τους με πρωτοτυπία και επιτυχία. Βασική σημασία έχει η ικανότητα του εγκεφάλου να ενοποιεί το άσπρο του χαρτιού με τις διάφορες γραμμές που τέμνονται για να παράγει κλιμακωτές διαβαθμίσεις που μεταφράζονται ως φωτοσκίαση και δίνουν την ψευδαίσθηση των τριών διαστάσεων.











1515

# RHINOCERVS

TA

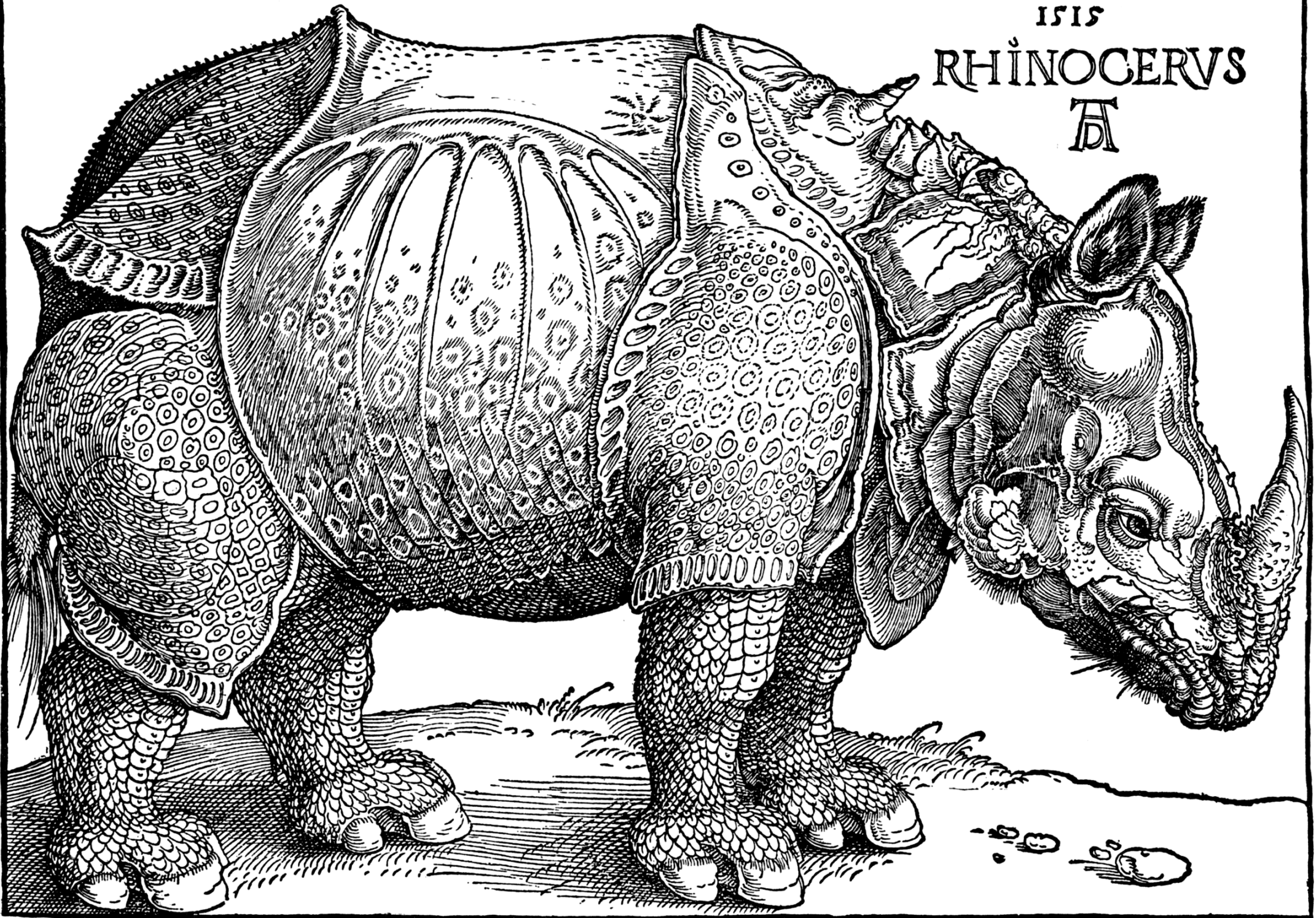



R. CRUMB'S DIATRIBE ON MODERN MUSIC:

# WHERE HAS IT GONE, ALL THE BEAUTIFUL MUSIC OF OUR GRANDPARENTS?



IT DIED WITH THEM...  
THAT'S WHERE IT WENT...

## Είδη σημείων

Το σημείο μπορεί να οριστεί ως μία γραμμή χωρίς μήκος και ακριβώς επειδή το ίχνος του είναι ελάχιστο μπορεί να χρησιμοποιηθεί για να δημιουργεί γραμμές αν πολλά σημεία τοποθετούνται εν σειρά ή να δημιουργεί τονικότητα και όγκο ή φωτοσκίαση αν βρίσκονται σε ελεγχόμενη τυχαιότητα και αυξομείωση του μεγέθους ή της χρωματικής τους έντασης.

Οι χαρακτες χρησιμοποιούν διάφορες τεχνικές με στίγματα για να πετύχουν ποικιλία υφών και τονικότητας, ενώ και πολλοί ζωγράφοι και εικονογράφοι χρησιμοποιούν παρόμοιες εικαστικές τεχνικές. Ο πουαντιλισμός (pointilism) που πρώτος εφηύρε ο γάλλος ζωγράφος Georges Seurat του επέτρεπε να αποδίδει με μαθηματική ακρίβεια χρωματικούς τόνους χρησιμοποιώντας μικρά σημεία από τα βασικά χρώματα που στον εγκέφαλο προσλαμβάνονται ως ενιαίος τόνος. Στη σημερινή ηλεκτρονική εποχή η ίδια λειτουργία του εγκεφάλου επιτρέπει σε καλλιτέχνες και γραφίστες να χρησιμοποιούν φωτογραφίες ή άλλες χρωματικές ψηφίδες για να συνθέτουν απεικονίσεις.

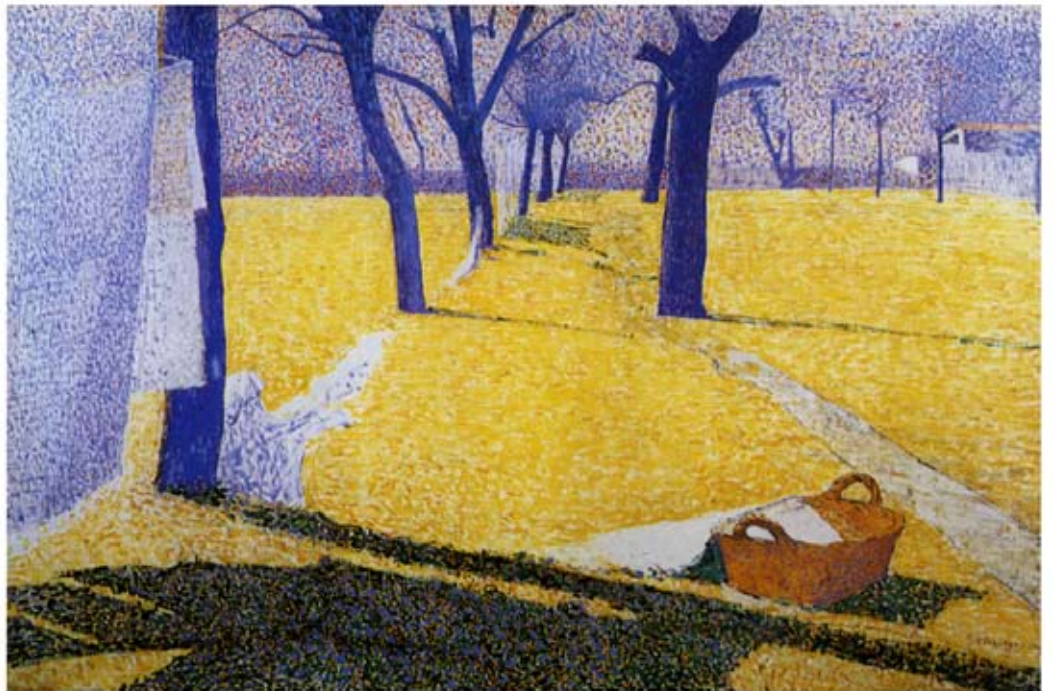



S.PEN

the crazy how/ the play how/ the crash how

ΑΙΘΡΑ  
**BEDAM**  
THE HOT LOUNGE

Κήπος Ζαπφείου 105 57 Αθήνα  
Τηλ. 3369340, 3369341

A travelling exhibition arranged by the Circulation Department of the Victoria and Albert Museum

# pop

Graphics

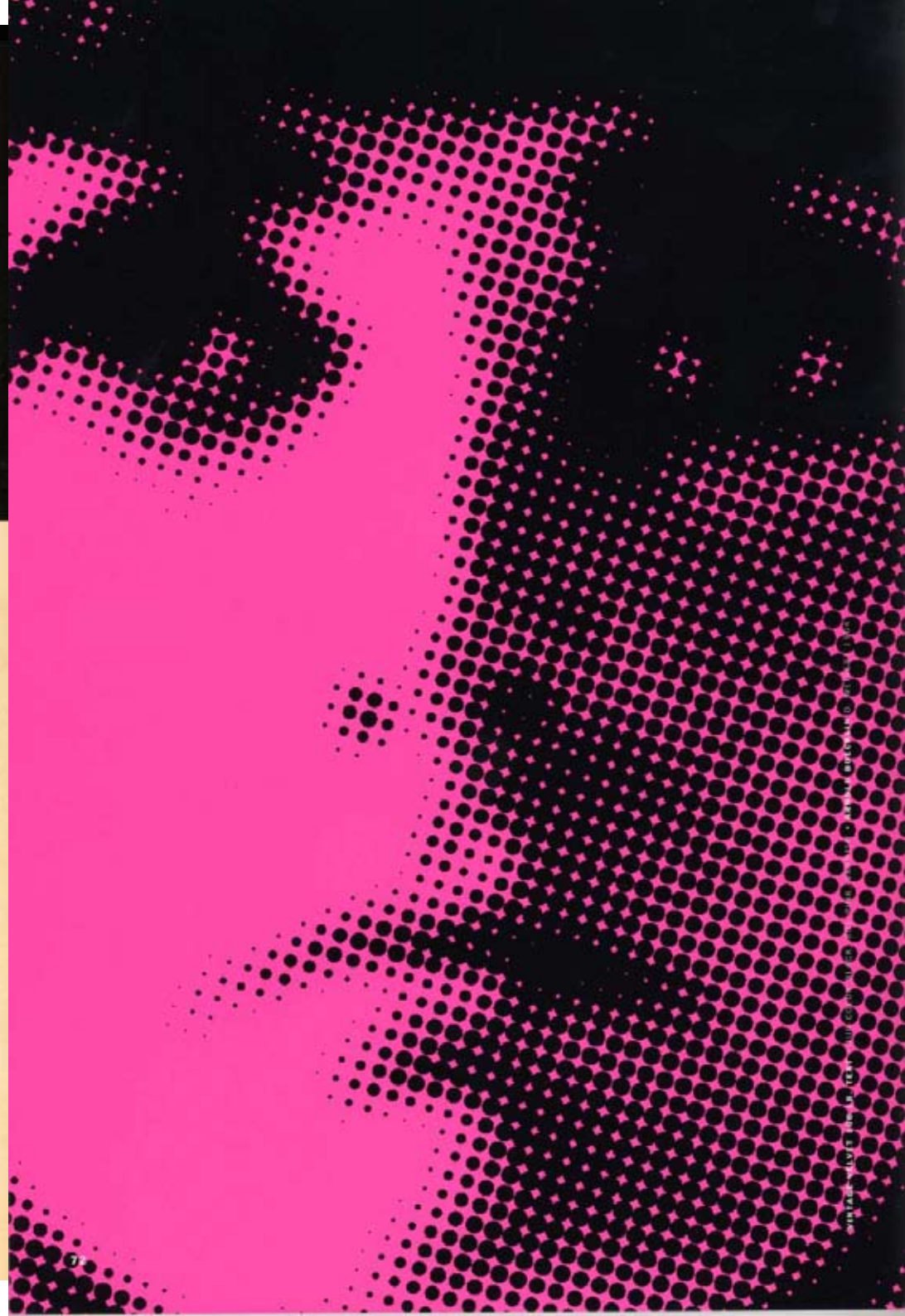
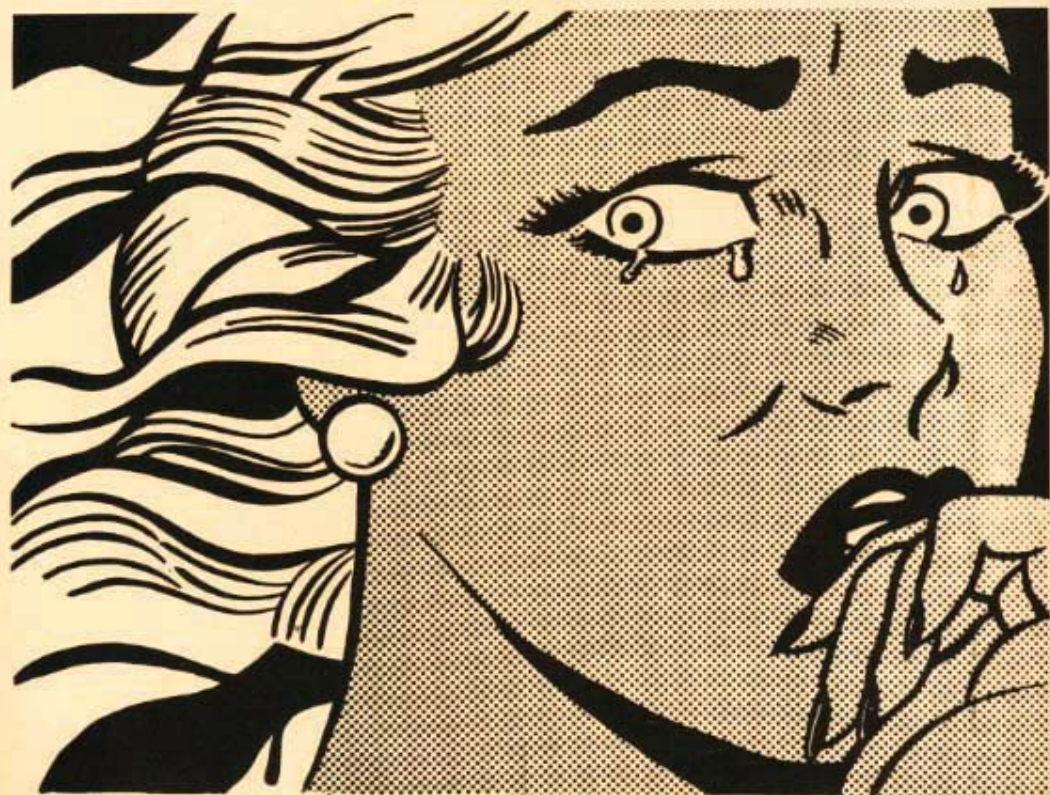

© 1988 THE VICTORIA AND ALBERT MUSEUM

Πρόσωπα  
21ος ΑΙΩΝΑΣ  
22 ΑΠΡΙΛΙΟΥ 2000  
ΤΕΥΧΟΣ 59



Ο αριστερός  
που έγινε  
θεσμός

WIM WENDERS





