

Άσκηση 3

Πλαγίωση χαρακτήρων

Θέμα

Σχεδιασμός των πλάγιων (italic) γραμμάτων των κεφαλαίων Η, Ο και Α στις οικογένειες των γραμματοσειρών Garamond και Didot, όπως προέκυψαν κατά την 1^η άσκηση. Η κλίση θα γίνει κατά 14° (μοίρες) και συνολικά θα σχεδιατούν **6 χαρακτήρες**.

Μέθοδος

Η σχεδίαση θα γίνει σε Α3 χαρτί μιλιμετρέ, κατά προτίμηση διαφανές (ή ριζόχαρτο), στο ίδιο μέγεθος με τα όρθια που έχουν ήδη σχεδιαστεί κατά την 1^η άσκηση. Θα πρέπει να υπολογισθούν με ακρίβεια οι μετρήσεις στο μιλιμετρέ χαρτί, να τηρηθεί κοινή γραμμή βάσης, ενώ ο τρόπος σχεδίασης είναι ελεύθερος (με ελεύθερο χέρι ή όργανα σχεδίασης).

Διάρκεια άσκησης: 3 μαθήματα

Παράδοση: εβδομάδα 7 - 11/1 (ώρες μαθήματος ανά τμήμα)

Άσκηση 3. Πλαγίωση χαρακτήρων

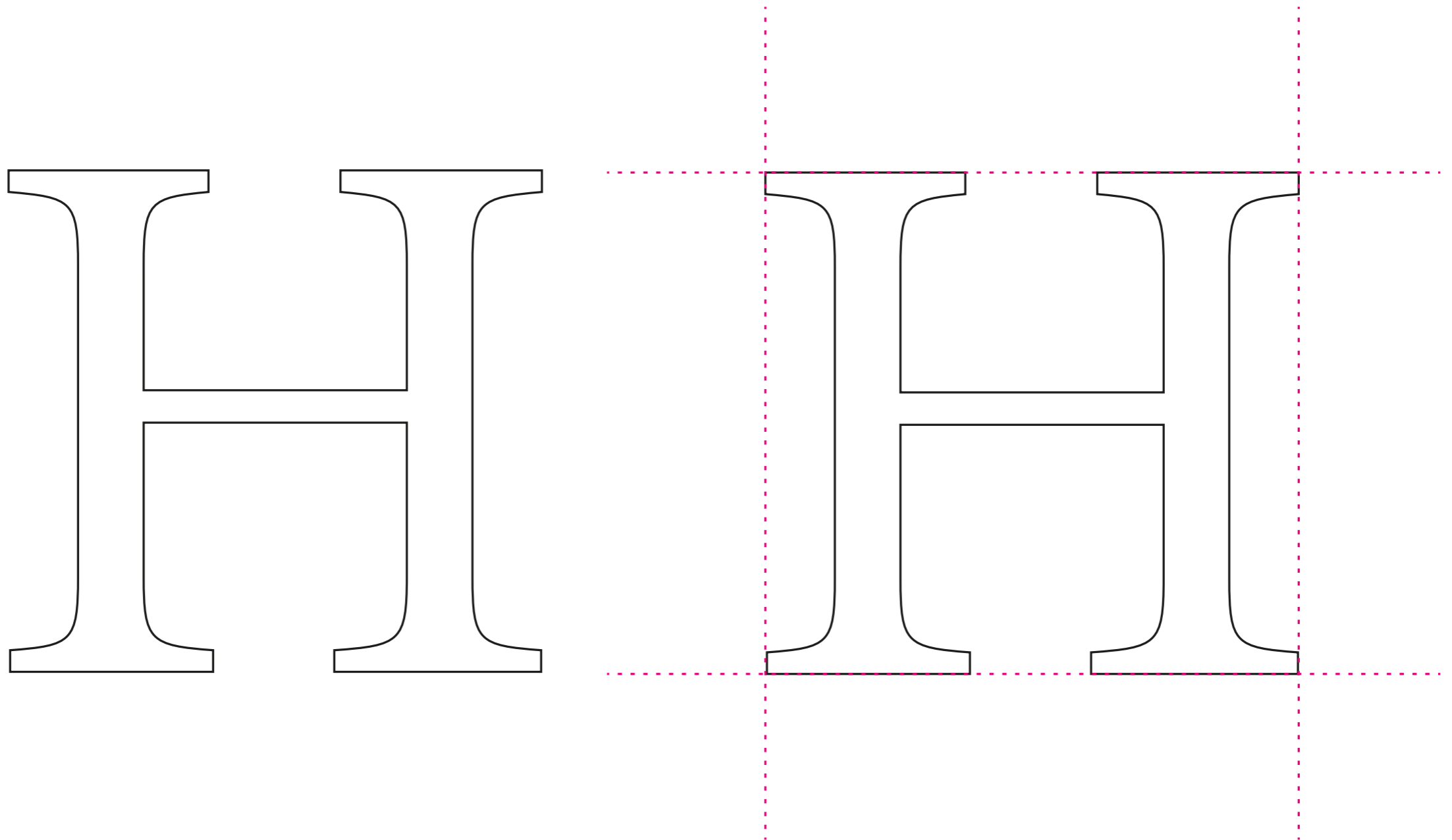

Άσκηση 3. Πλαγίωση χαρακτήρων

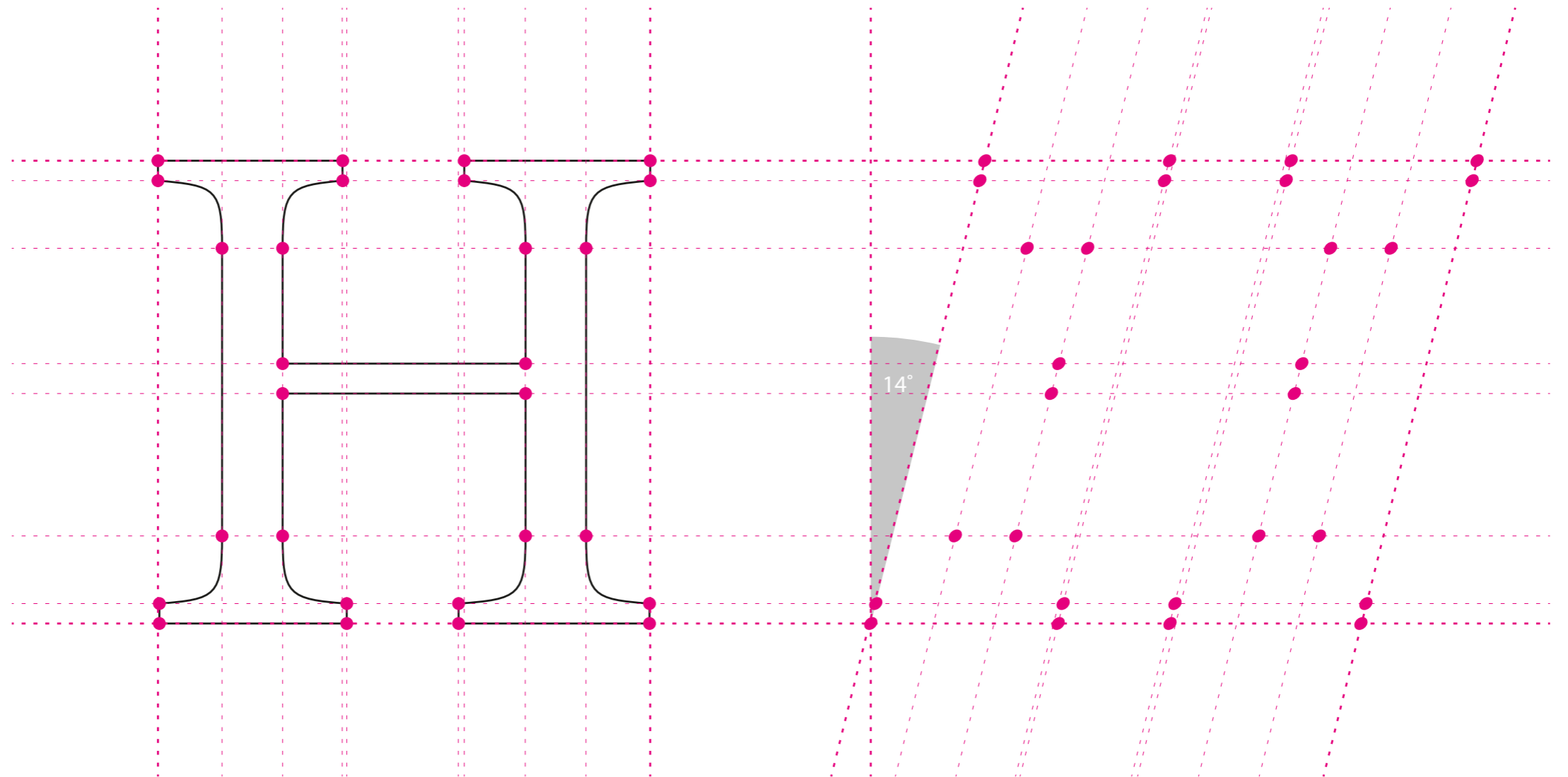

Άσκηση 3. Πλαγίωση χαρακτήρων

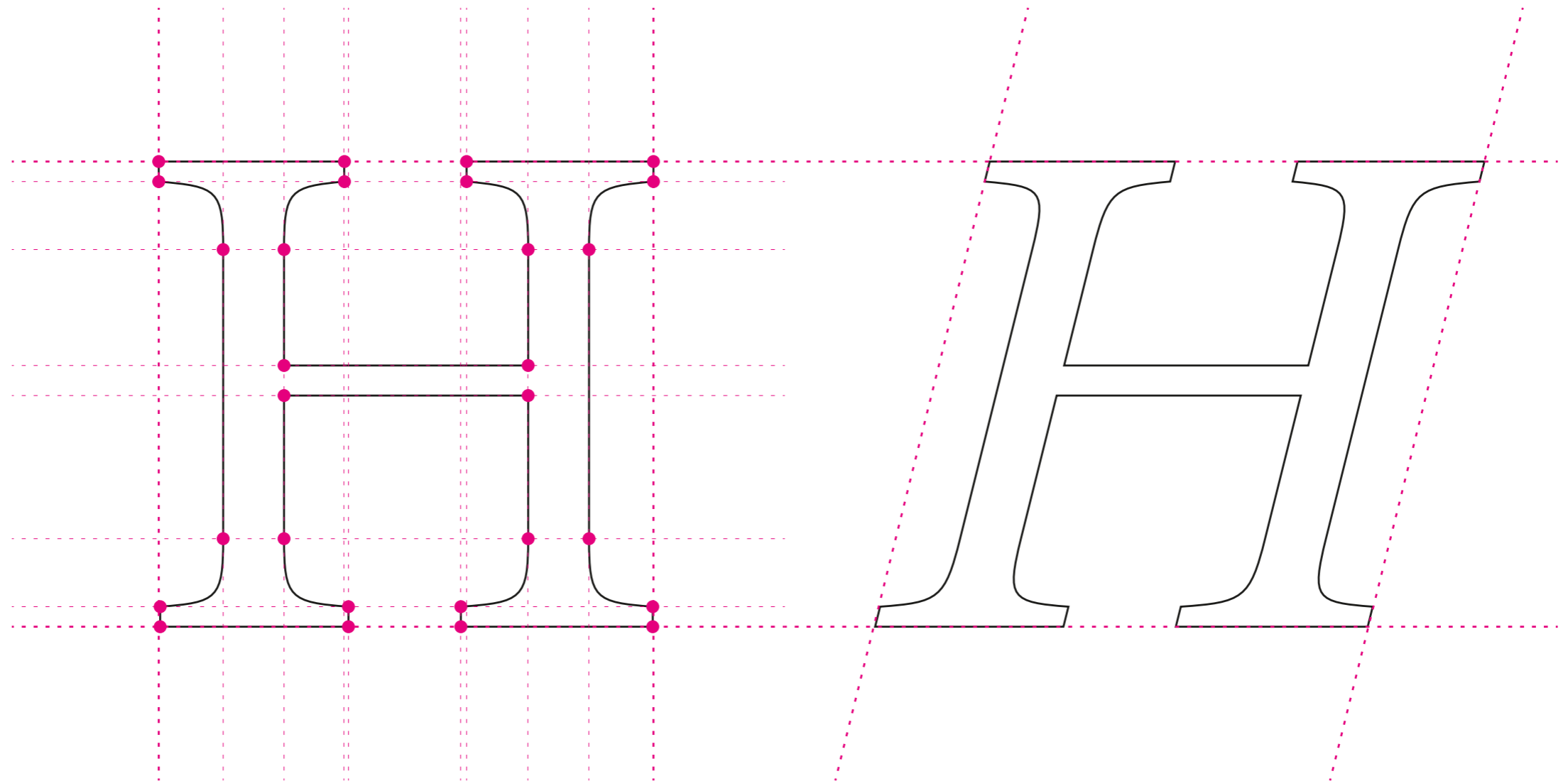

Άσκηση 3. Πλαγίωση χαρακτήρων

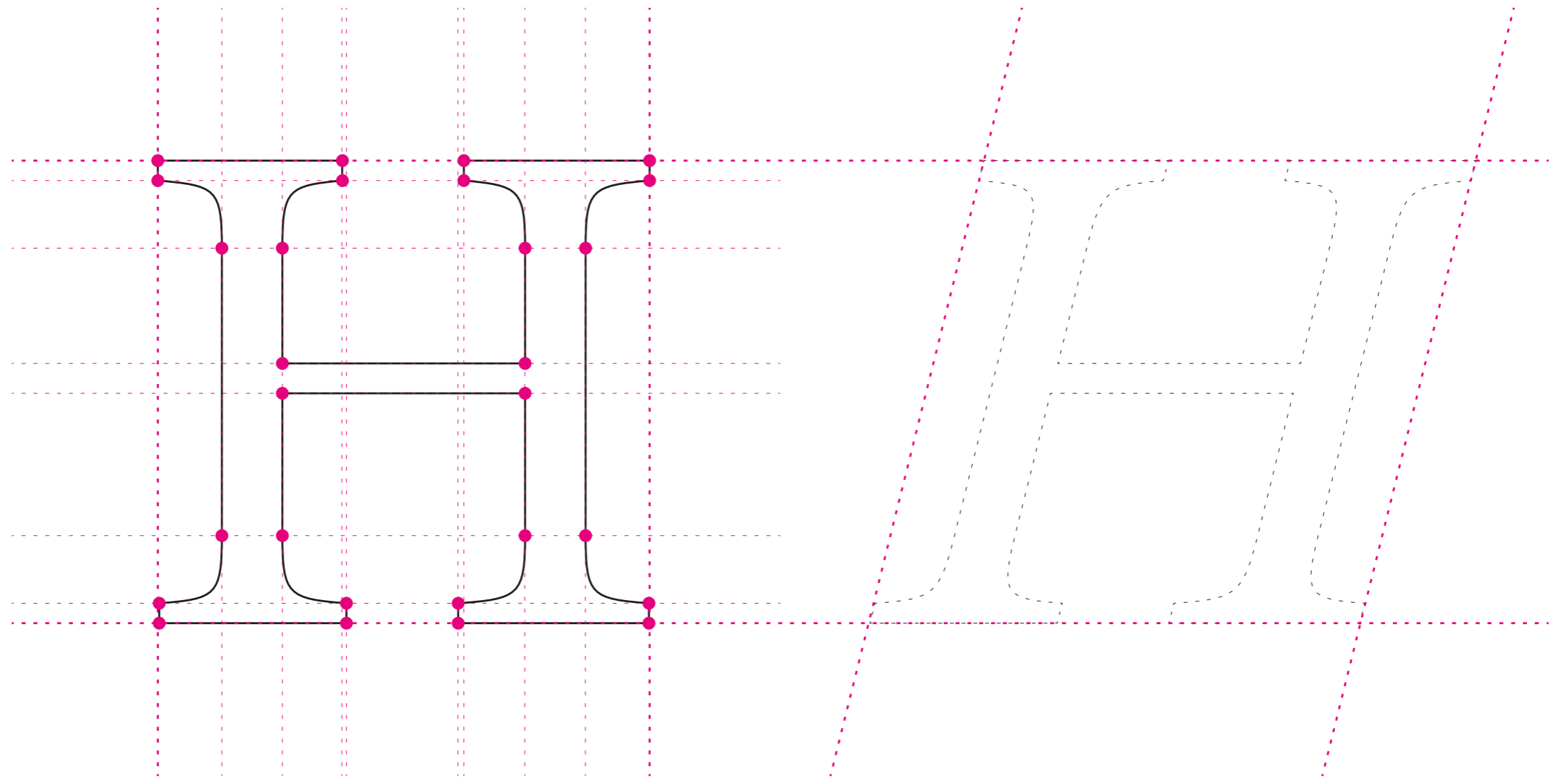

Άσκηση 3. Πλαγίωση χαρακτήρων

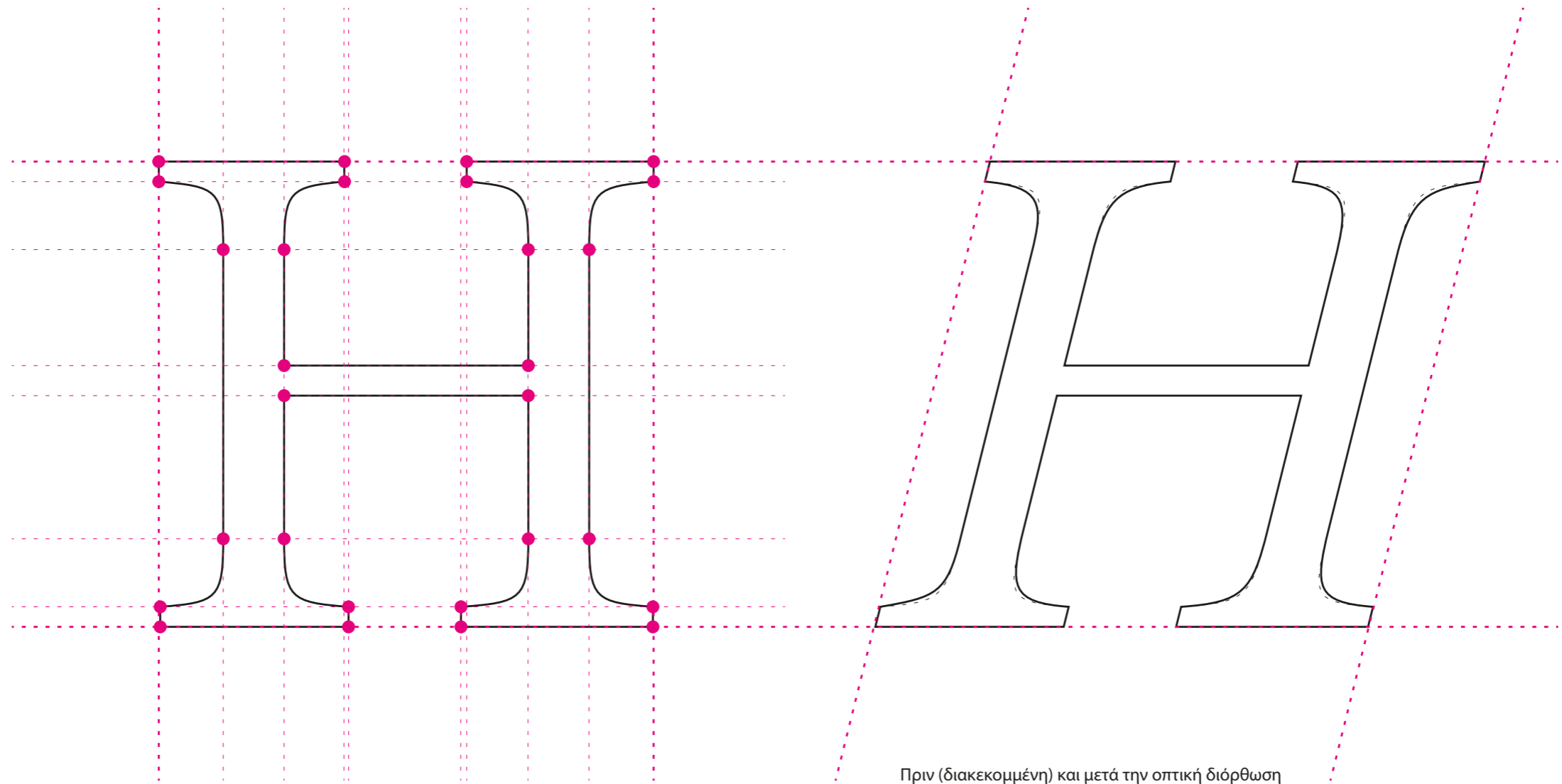

Άσκηση 3. Πλαγίωση χαρακτήρων

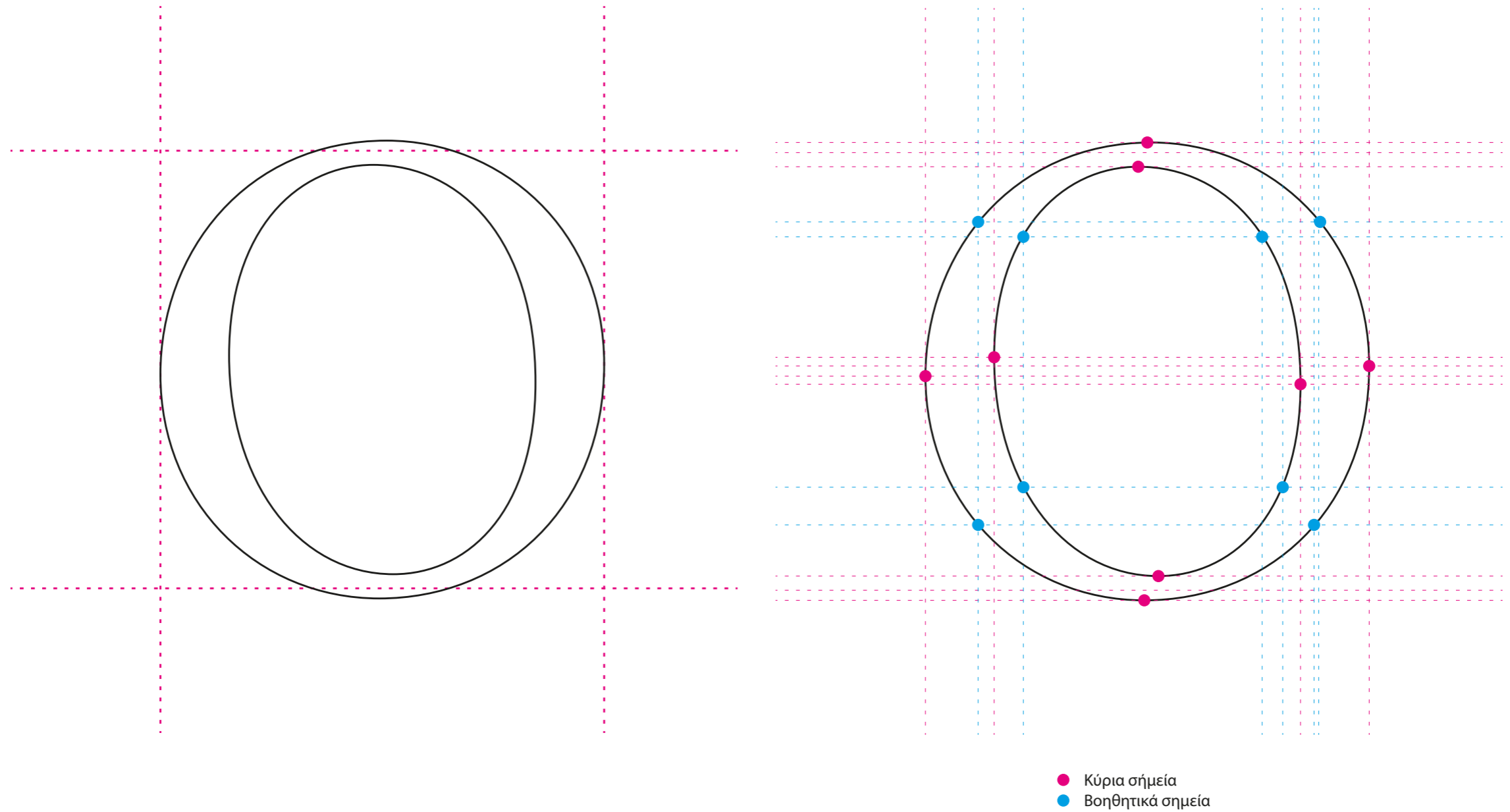

Άσκηση 3. Πλαγίωση χαρακτήρων

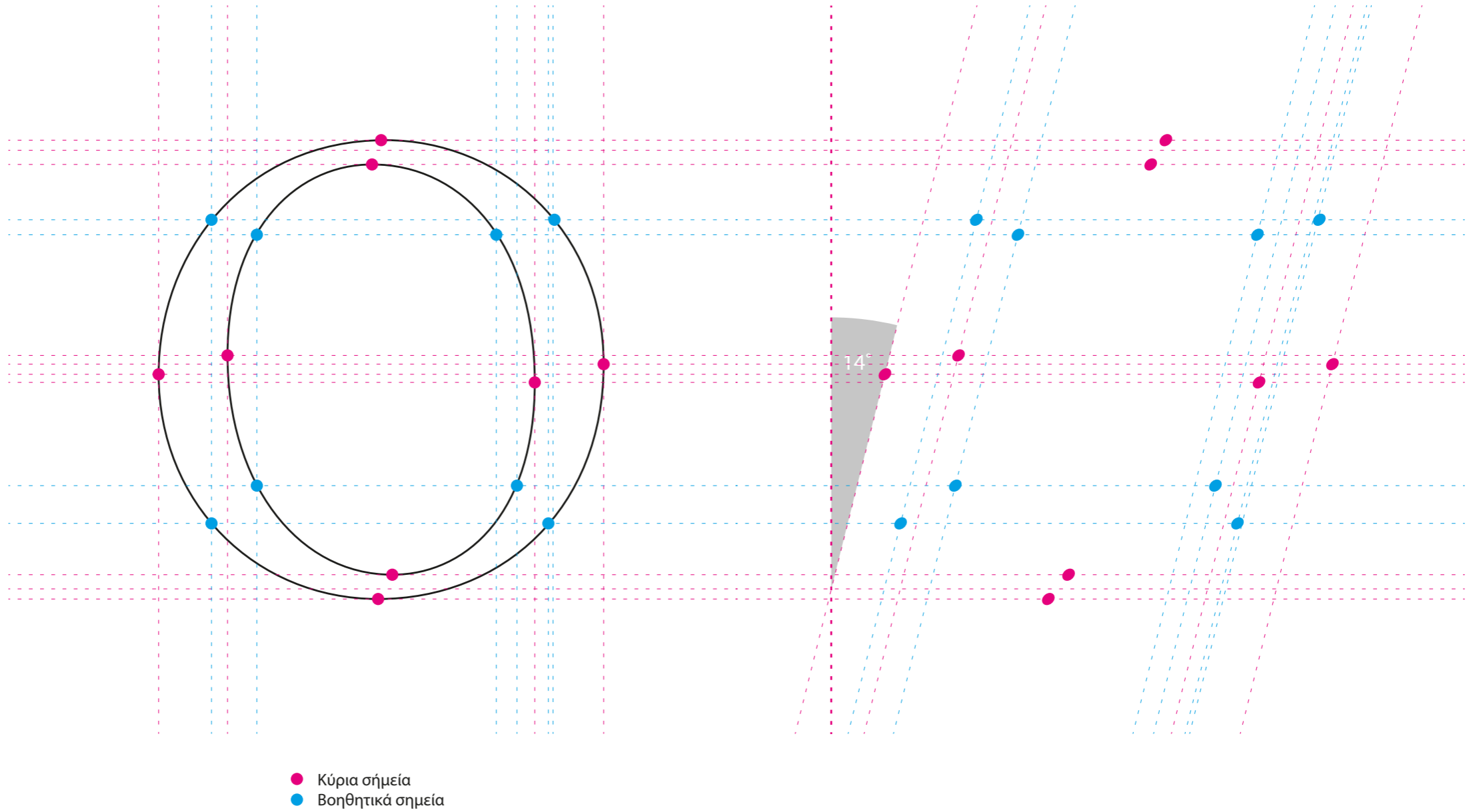

Άσκηση 3. Πλαγίωση χαρακτήρων

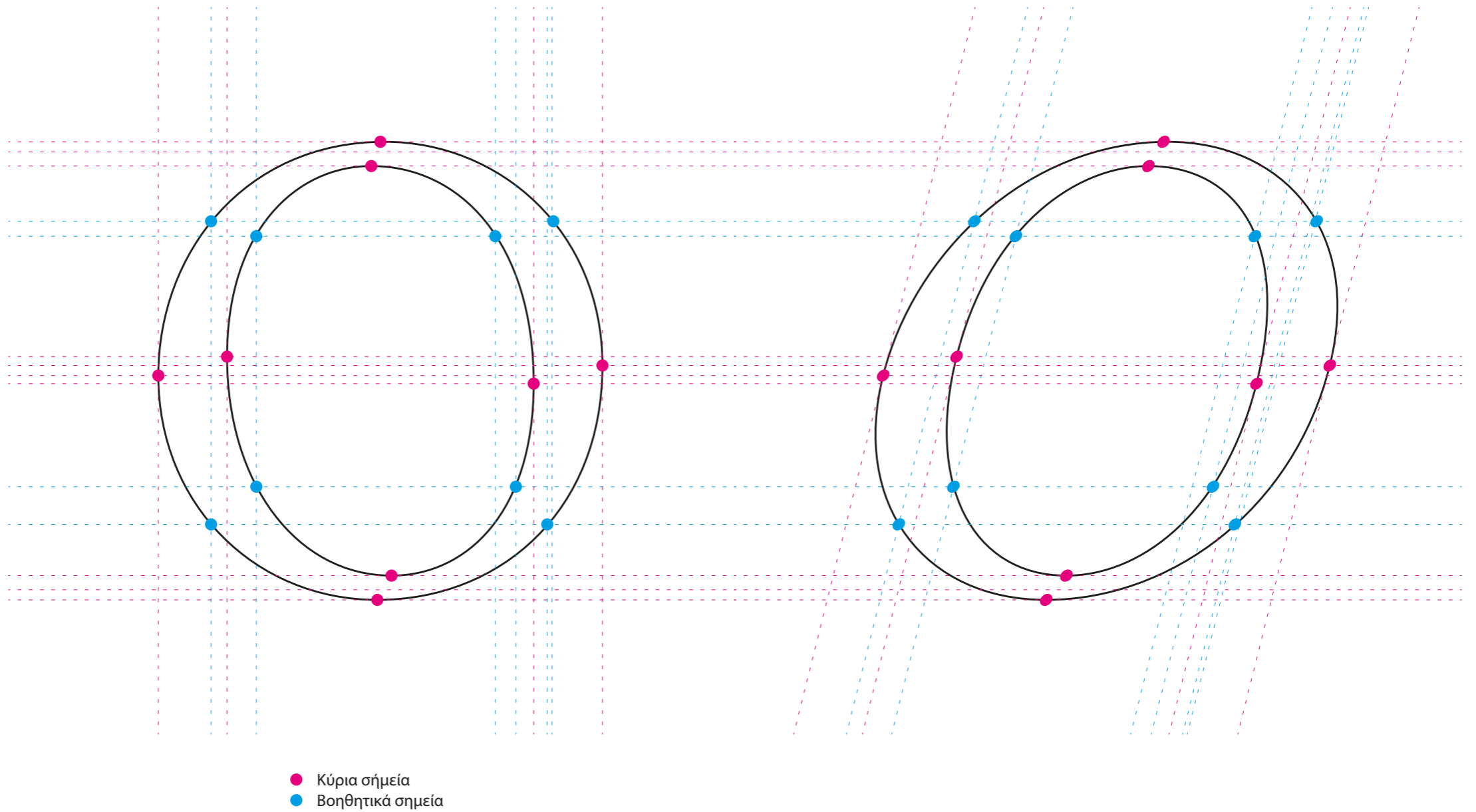

Άσκηση 3. Πλαγίωση χαρακτήρων

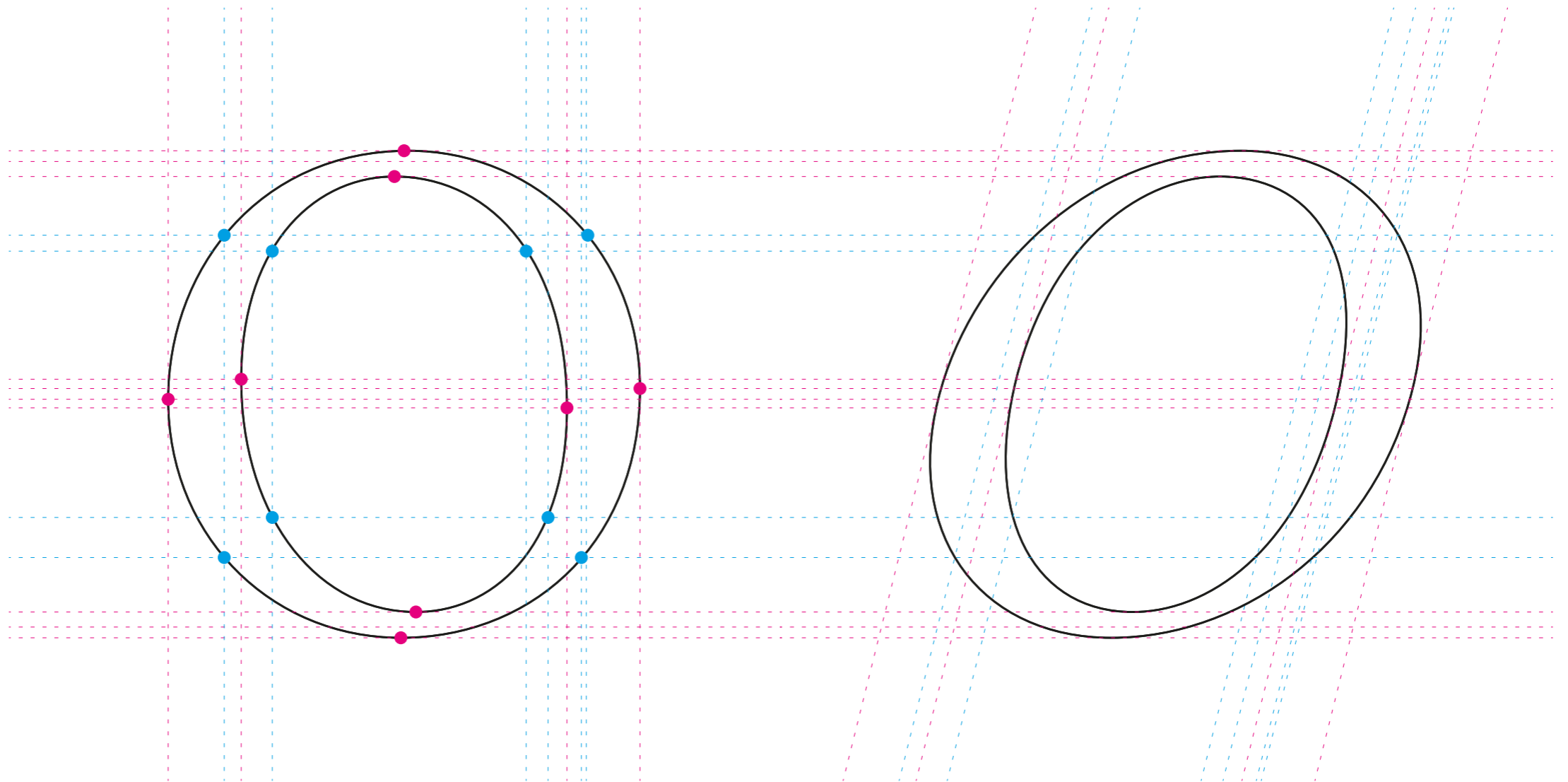

- Κύρια σημεία
- Βοηθητικά σημεία

Άσκηση 3. Πλαγίωση χαρακτήρων

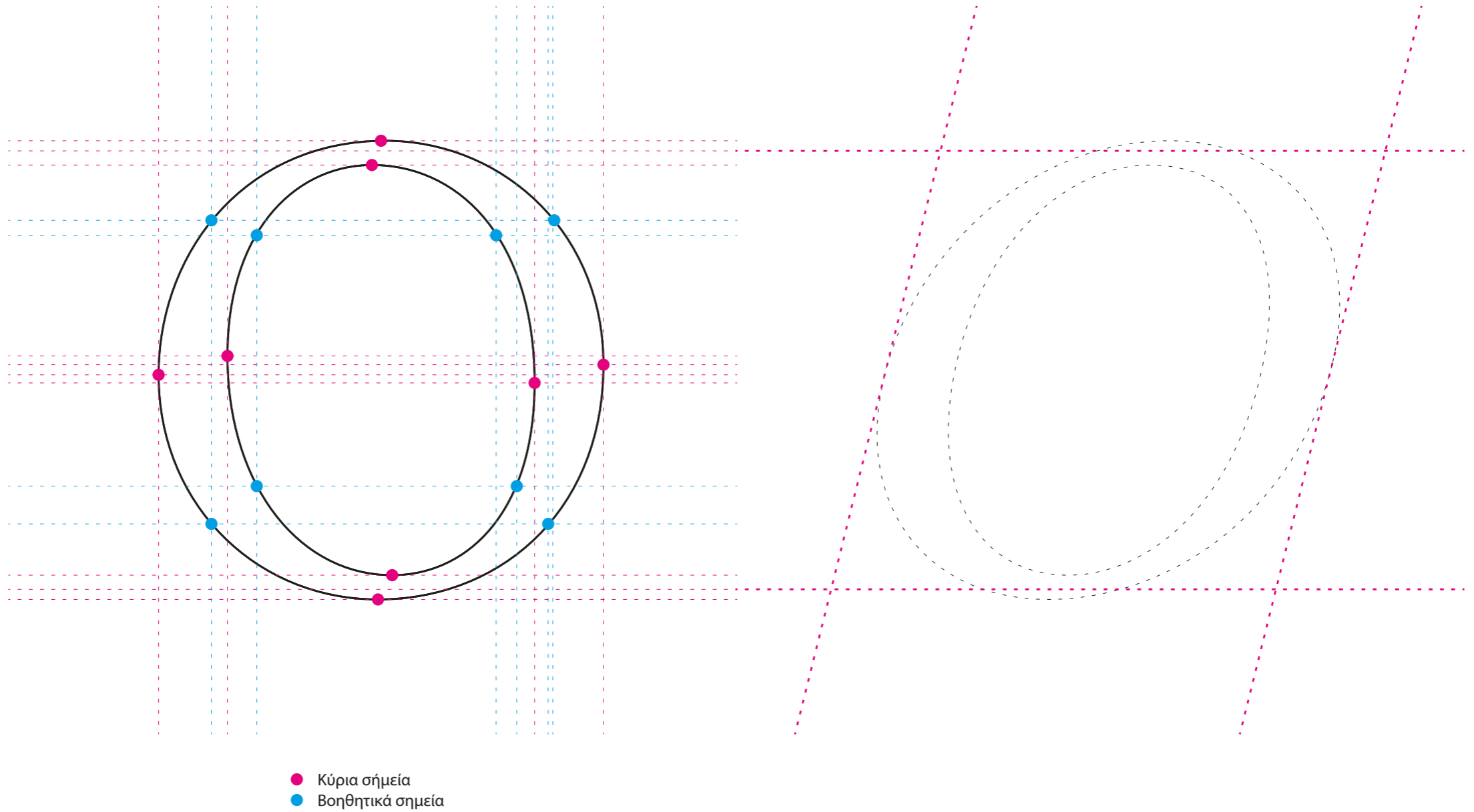

Άσκηση 3. Πλαγίωση χαρακτήρων

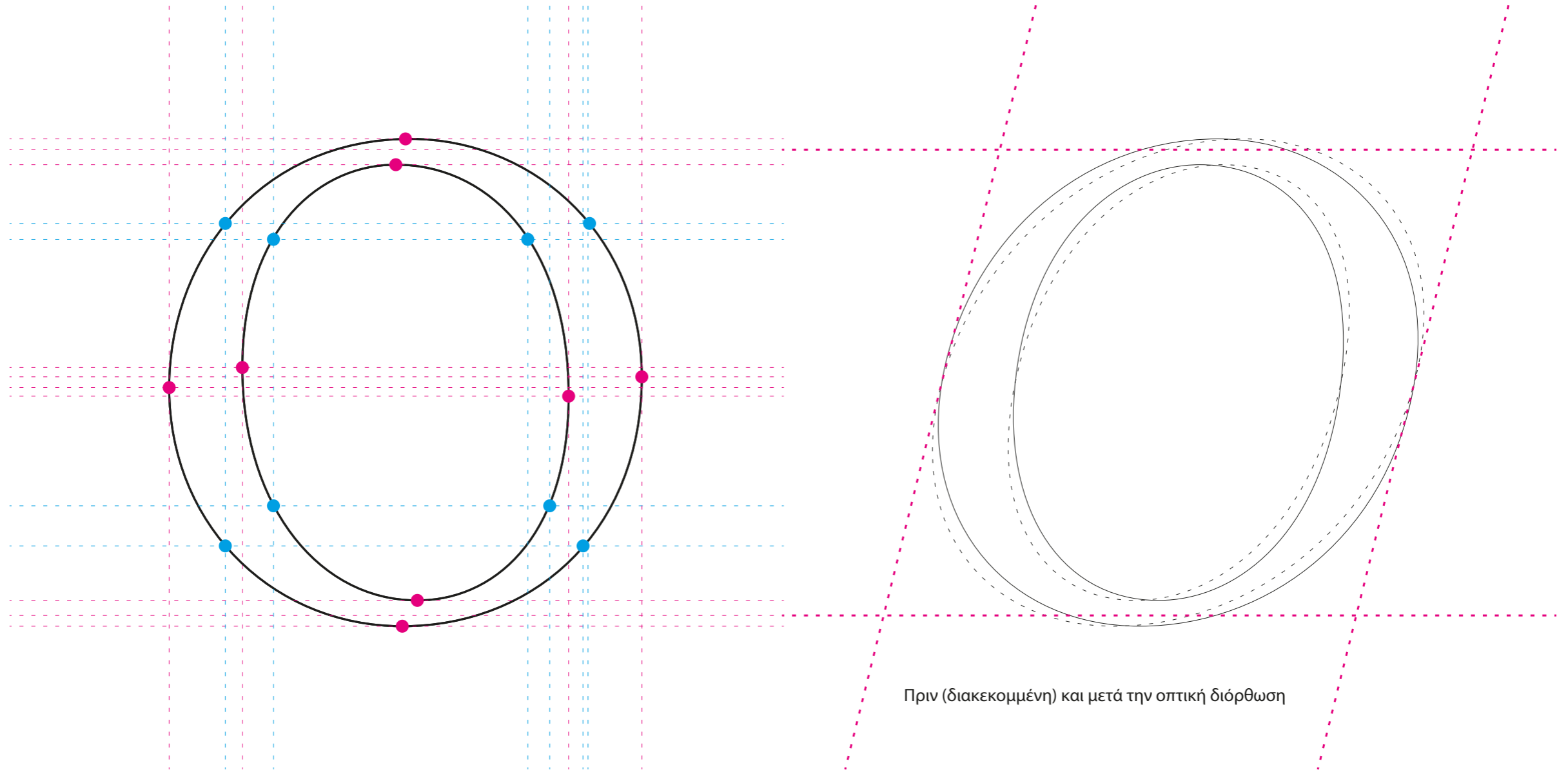

- Κύρια σημεία
- Βοηθητικά σημεία

Πριν (διακεκομμένη) και μετά την οπτική διόρθωση

Άσκηση 3. Πλαγίωση χαρακτήρων

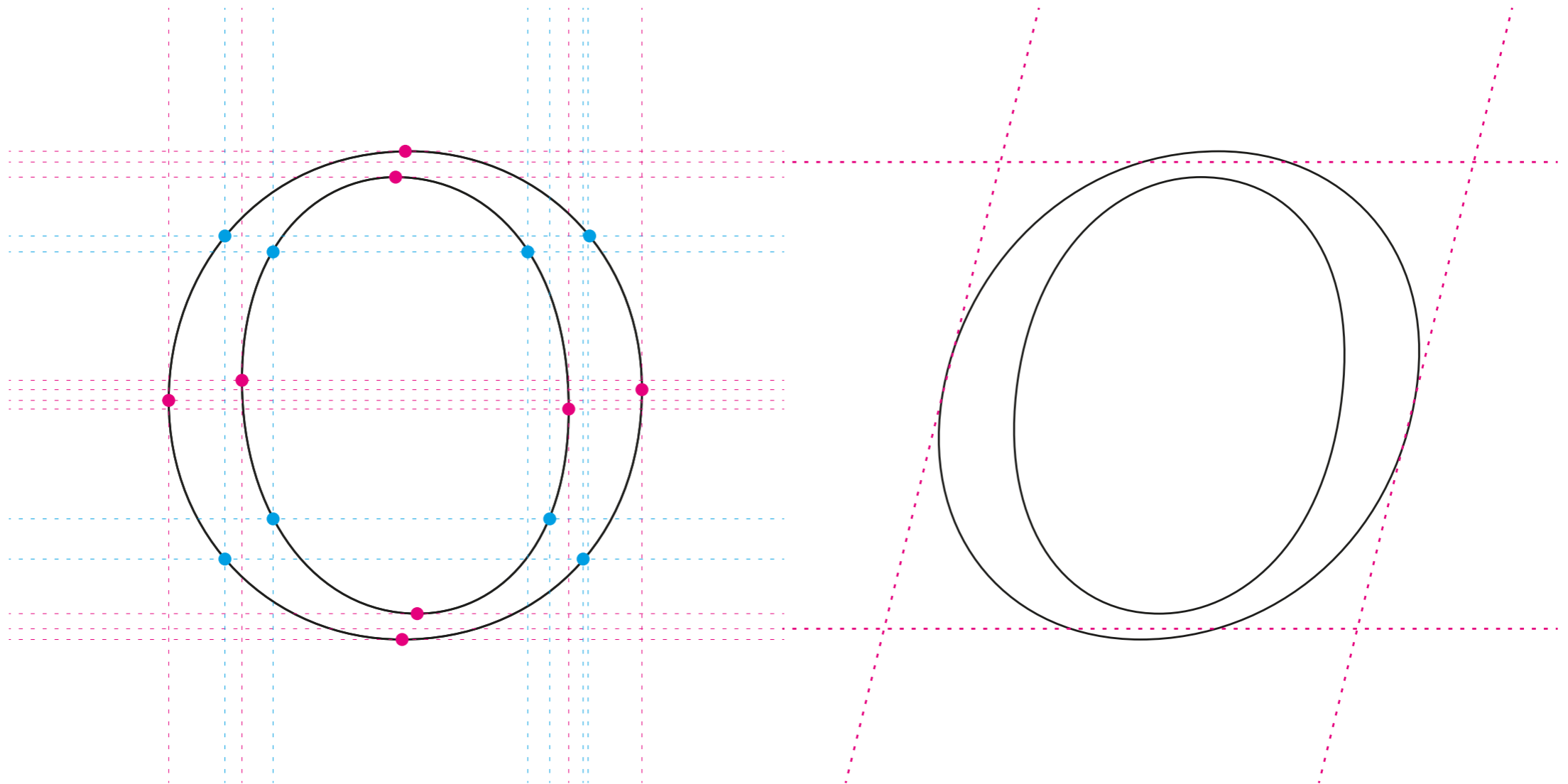

- Κύρια σημεία
- Βοηθητικά σημεία

Άσκηση 3. Πλαγίωση χαρακτήρων

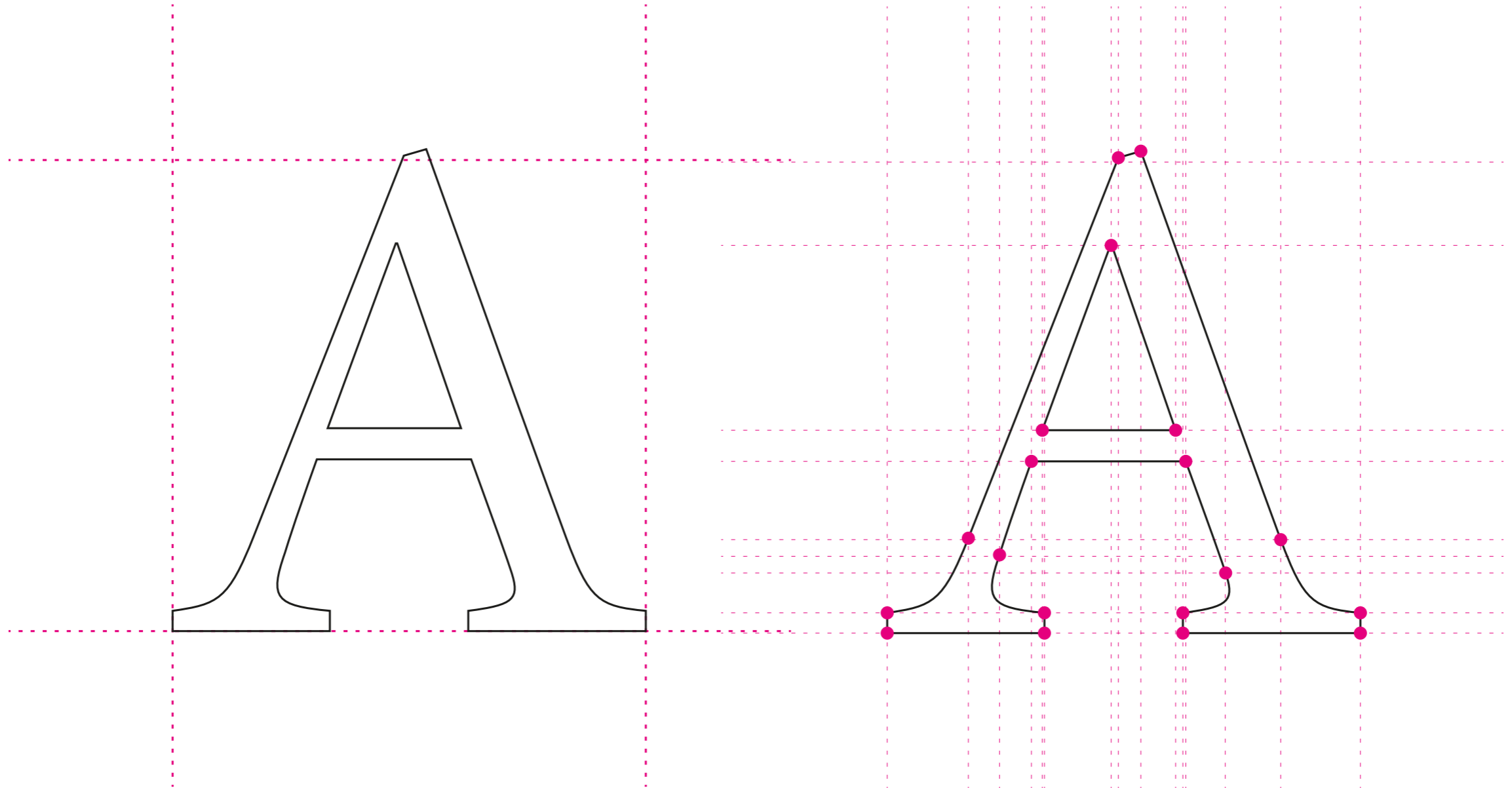

Άσκηση 3. Πλαγίωση χαρακτήρων

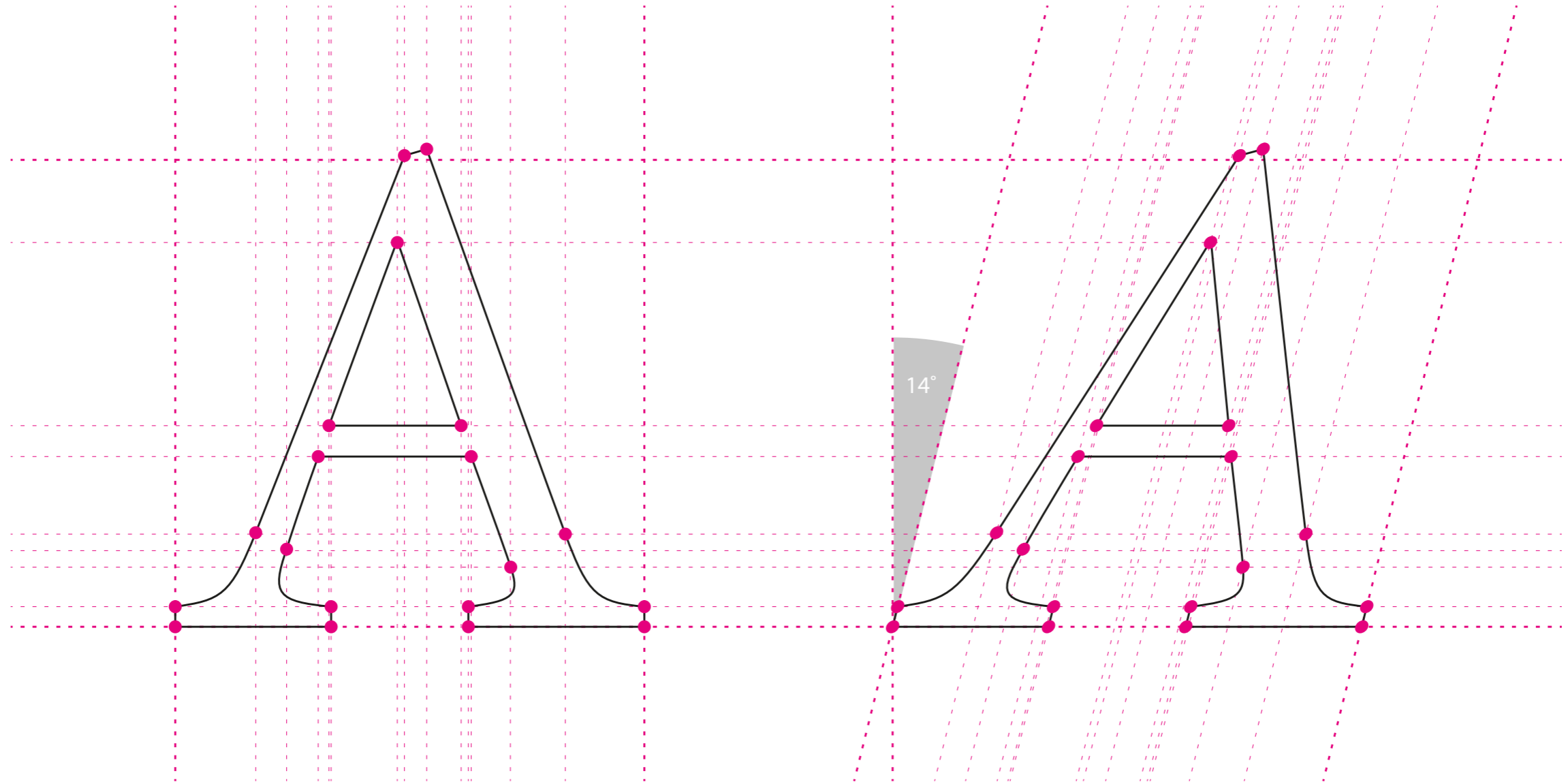

Άσκηση 3. Πλαγίωση χαρακτήρων

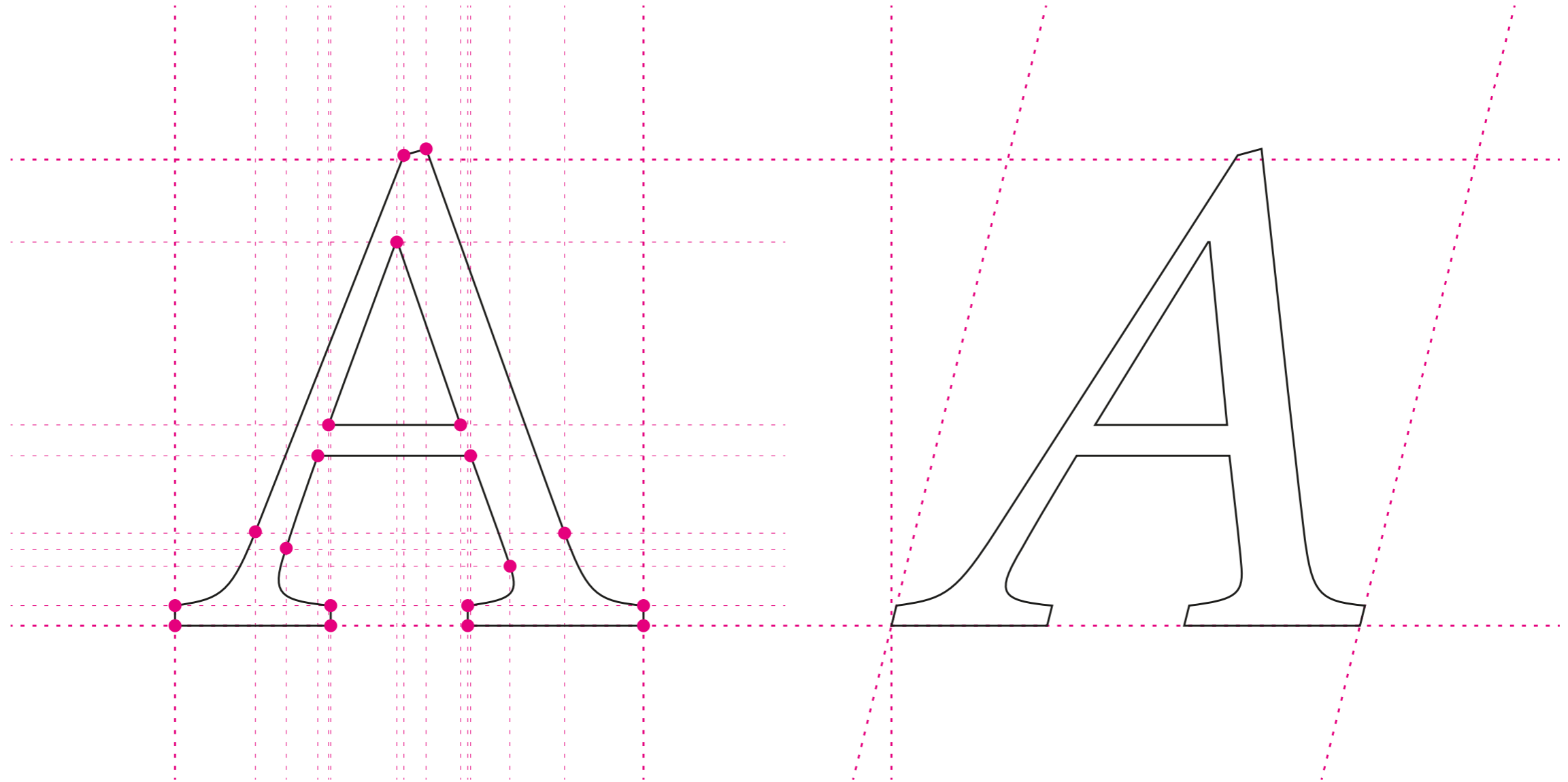

Άσκηση 3. Πλαγίωση χαρακτήρων

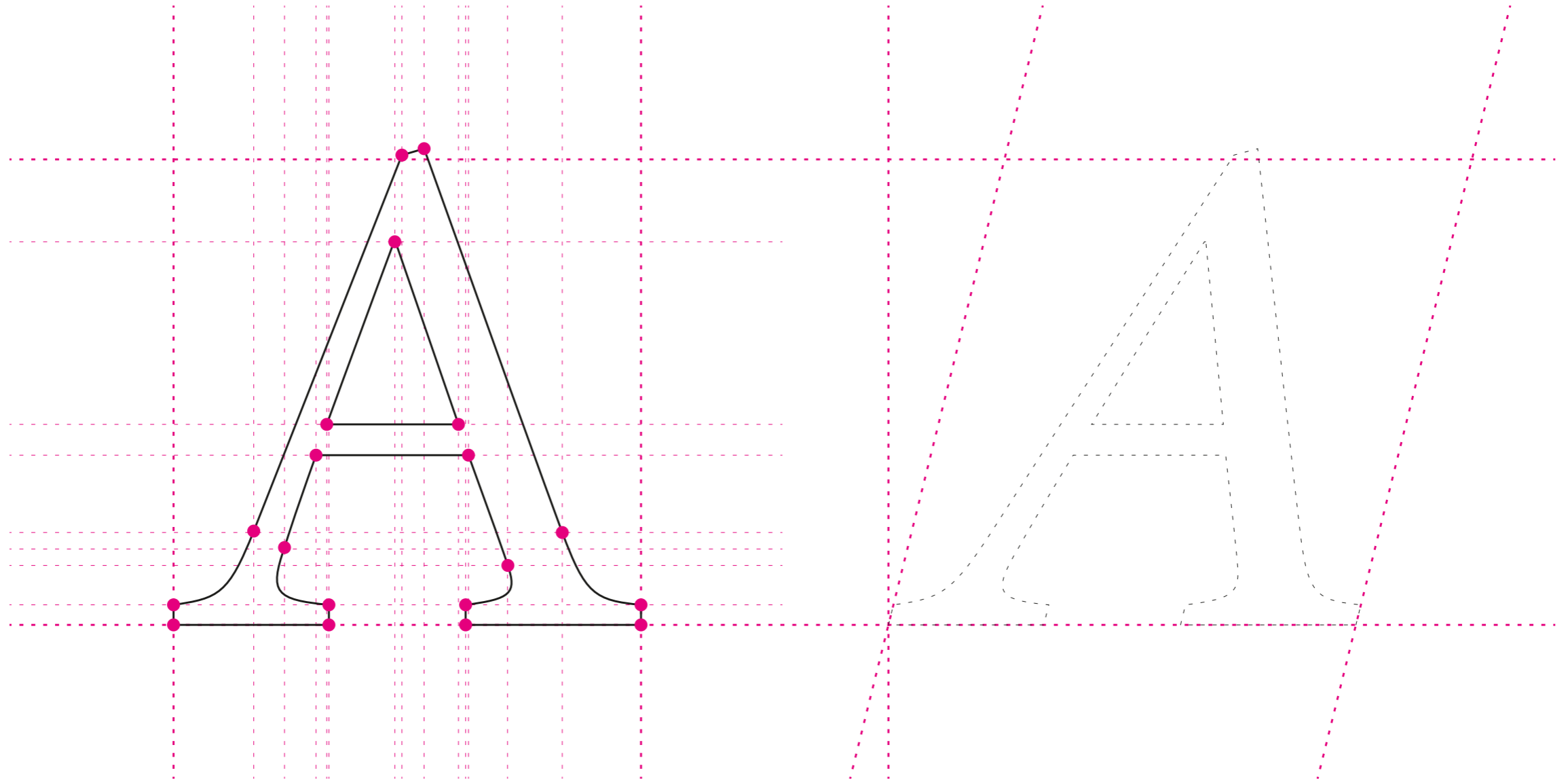

Άσκηση 3. Πλαγίωση χαρακτήρων

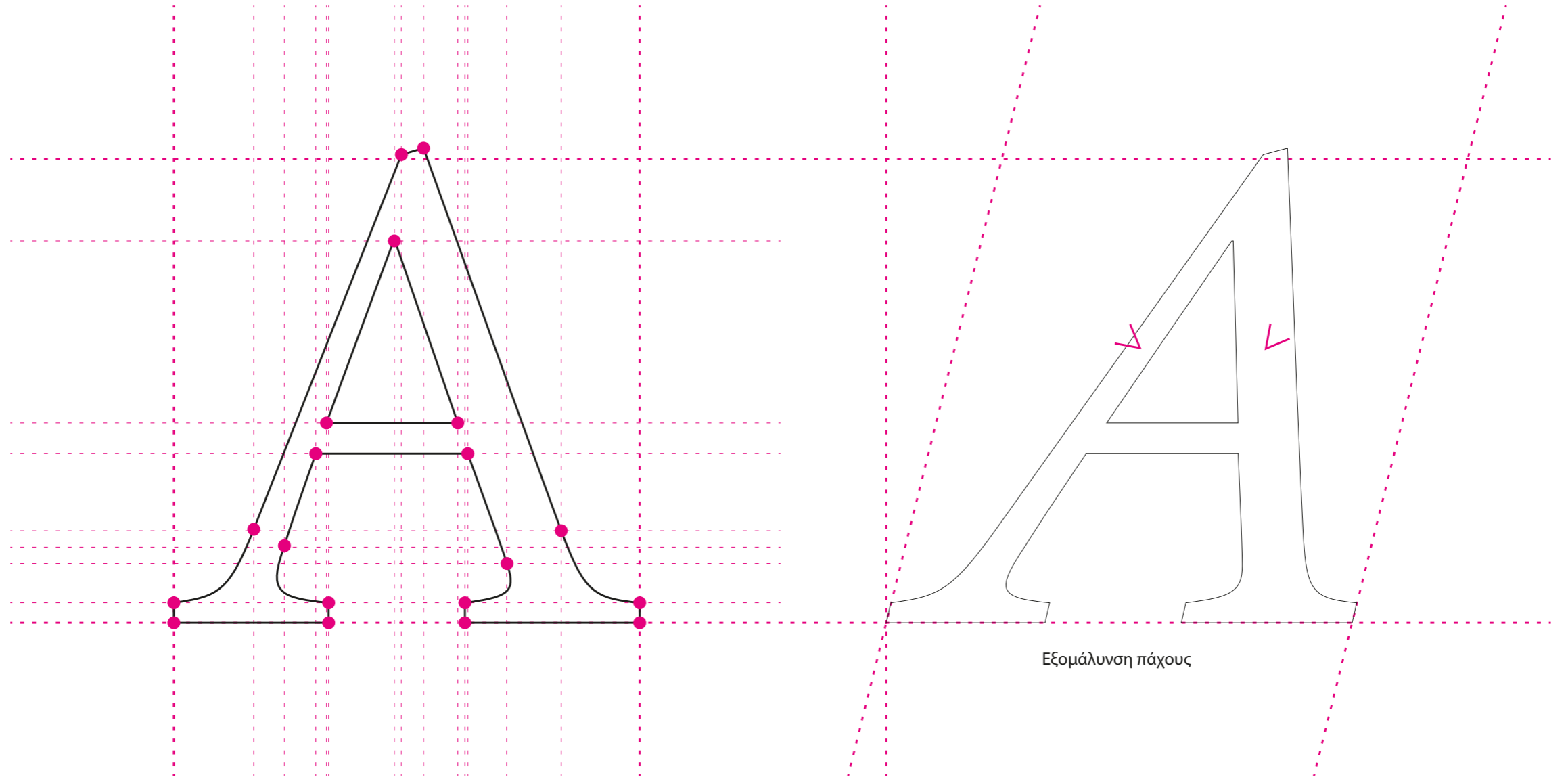

Άσκηση 3. Πλαγίωση χαρακτήρων

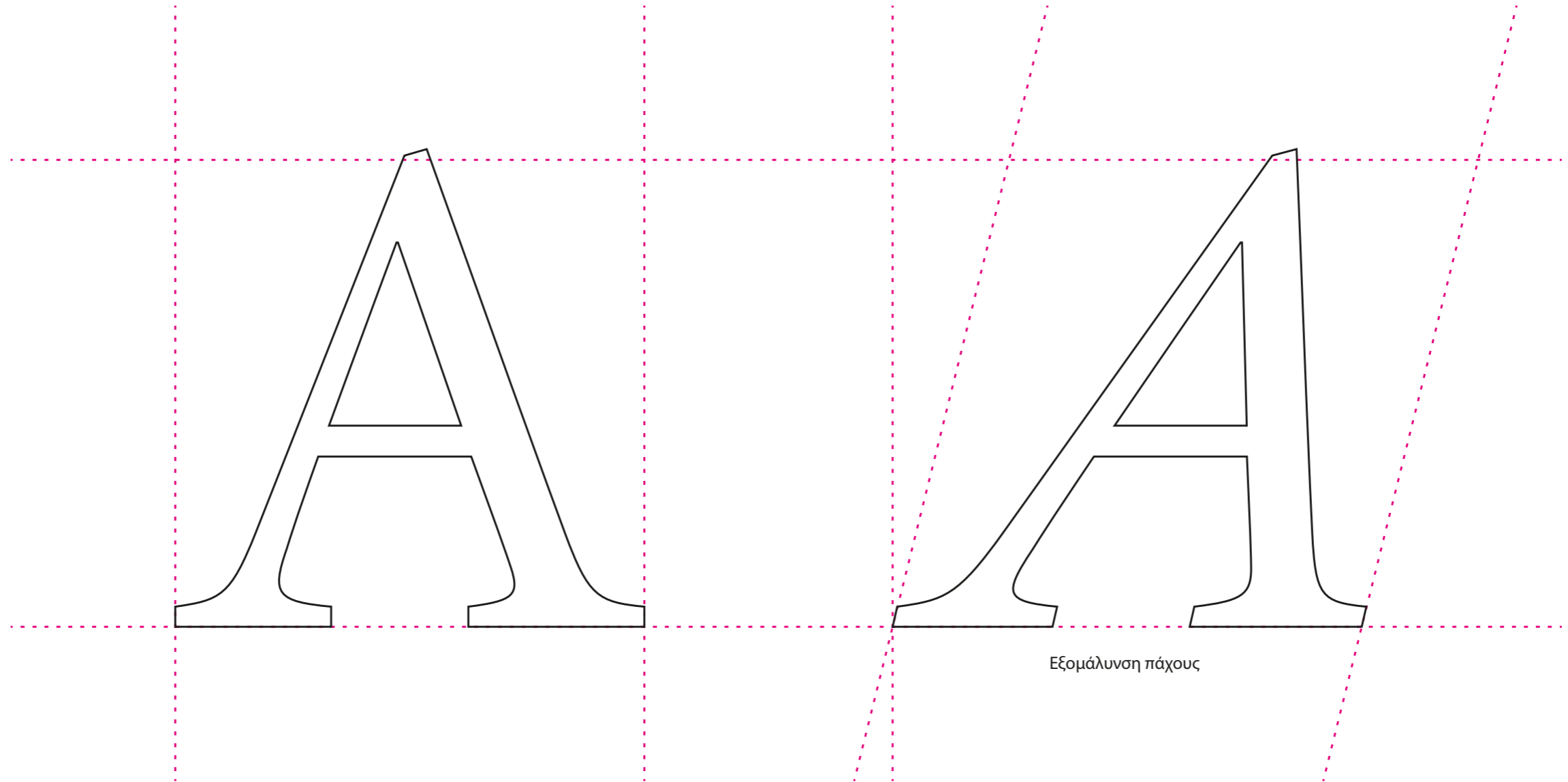

Άσκηση 3. Πλαγίωση χαρακτήρων

ΗΟΑΗΗΟΑΗΗΟΑ

Όρθια

ΗΟΑΗΗΟΑΗΗΟΑ

Πλάγιασμα χωρίς οπτική διόρθωση

ΗΟΑΗΗΟΑΗΗΟΑ

Πλάγιασμα μετά την οπτική διόρθωση